

Gruppe: Motor

Kohrbach

Bild-Nr.	ET-Nr.	Benennung	KM 14	KM 15
1	15.00.58	Motor, vollst., 3 Gänge mit Handschaltung, Schwunglichtmagnetzunder 17 W, Ritzel Z = 11	1	A
2	15.02.35	↑ Linsensenkschraube M6x45 DIN 964	1	1
3	00.16.20		1	1
4	00.16.23	Linsensenkschraube M6x55 DIN 964	2	2
5	15.02.36	Stopfen	1	1
-	15.09.99	Schaltwiderlager	1	1
-	00.43.67	Federscheibe B 6 DIN 137	4	4
-	00.20.10	Sechskantmutter M6 DIN 934	2	2
6	15.27.01	Zugwiderlager	1	1
7	00.10.41	Sechskantschraube M8x85 DIN 931	1	1
8	00.10.68	Sechskantschraube M8x103 DIN 931	1	1
9	00.10.79	Sechskantschraube M6x97 DIN 931	1	1
-	15.09.99	Scheibe	5	5
10	00.43.38	Federring B 8 DIN 127	1	1
11	00.20.13	Sechskantmutter M8 DIN 934	1	1
12	00.43.58	Federscheibe B 8 DIN 137	6	6
13	00.29.32	Mutter VM 8 DIN 98)	2	2

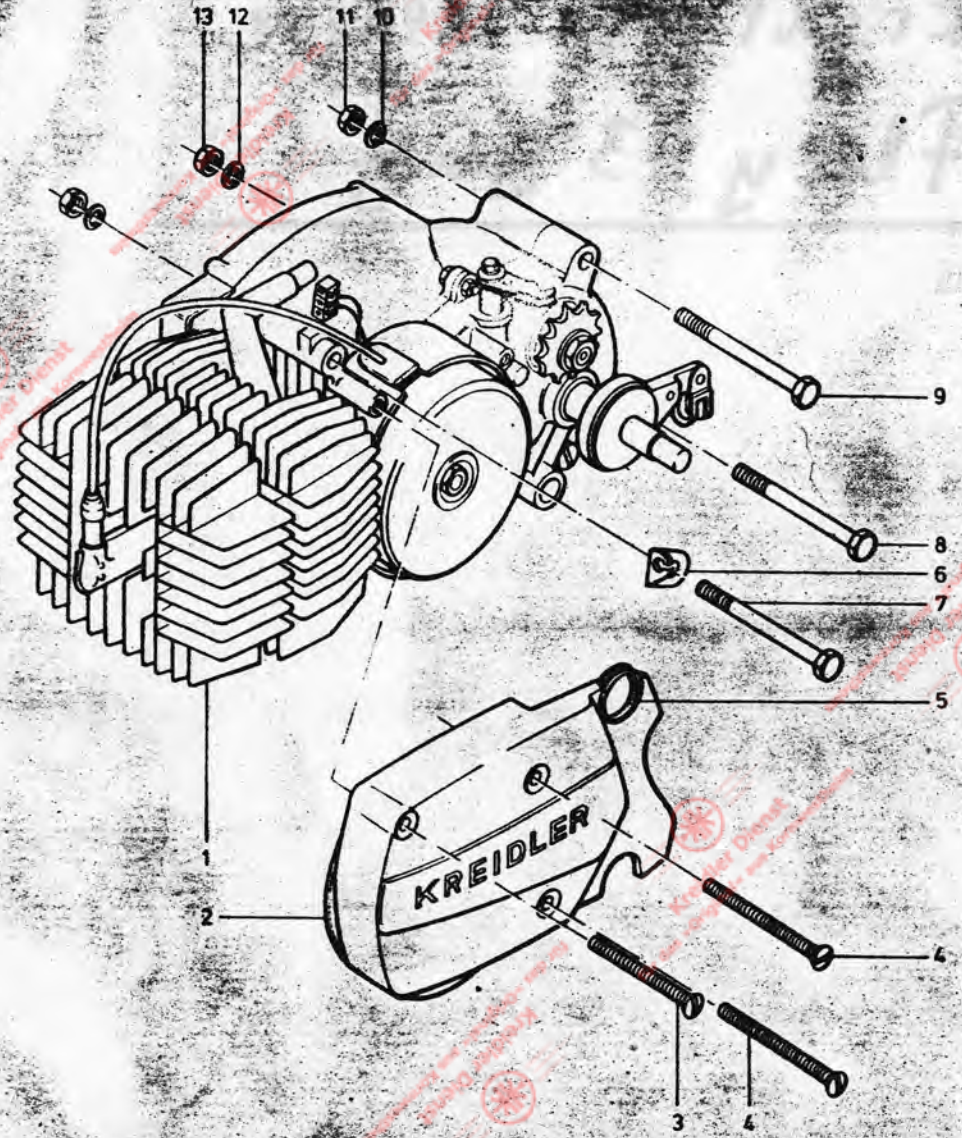

Gruppe: Motor/Gehäuse links



Bild-Nr.	ET-Nr.	Benennung	KM 14	KM 15
1	00.10.58	Sechskantschraube M6x67 DIN 931	1	1
2	00.10.36	Sechskantschraube M6x80 DIN 931	3	3
3	00.10.37	Sechskantschraube M6x70 DIN 931	1	1
4	00.76.53	Radialdichtring 17x28x8 für Kurbelwelle	1	1
5	00.70.08	Dichtring C6x10 DIN 7603	1	1
6	15.21.90	Motorgehäuse links	1	1
7	00.22.04	Stiftschraube M8x97 DIN 940	2	2
8	15.01.11	Paßhülse	2	2
9	15.10.07	Rückholfeder	1	1
10	00.11.13	Sechskantschraube M 6x12 DIN 933	1	1
11	00.43.26	Federring B 6 DIN 127	1	1
12	15.01.14	Scheibe	1	1
13	15.01.97	Hebel für Kupplung	1	1
14	15.51.04	Runddichtring	1	1
15	15.51.11	Welle für Kupplung	1	1
16	00.63.00	Kugellager B0 17 DIN 615 für Kurbelwelle	1	1
17	15.01.25	Hülse	1	1
18	15.21.26	Druckfeder	1	1
19	00.69.28	Stahlkugel	1	1
20	00.61.00	Kugellager 6201/C 3 DIN 625 für Vorgelegewelle	1	1
21	00.61.30	Kugellager 6301/C 3 DIN 625 für Keilwelle	1	1

Gruppe: Motor/Gehäuse links

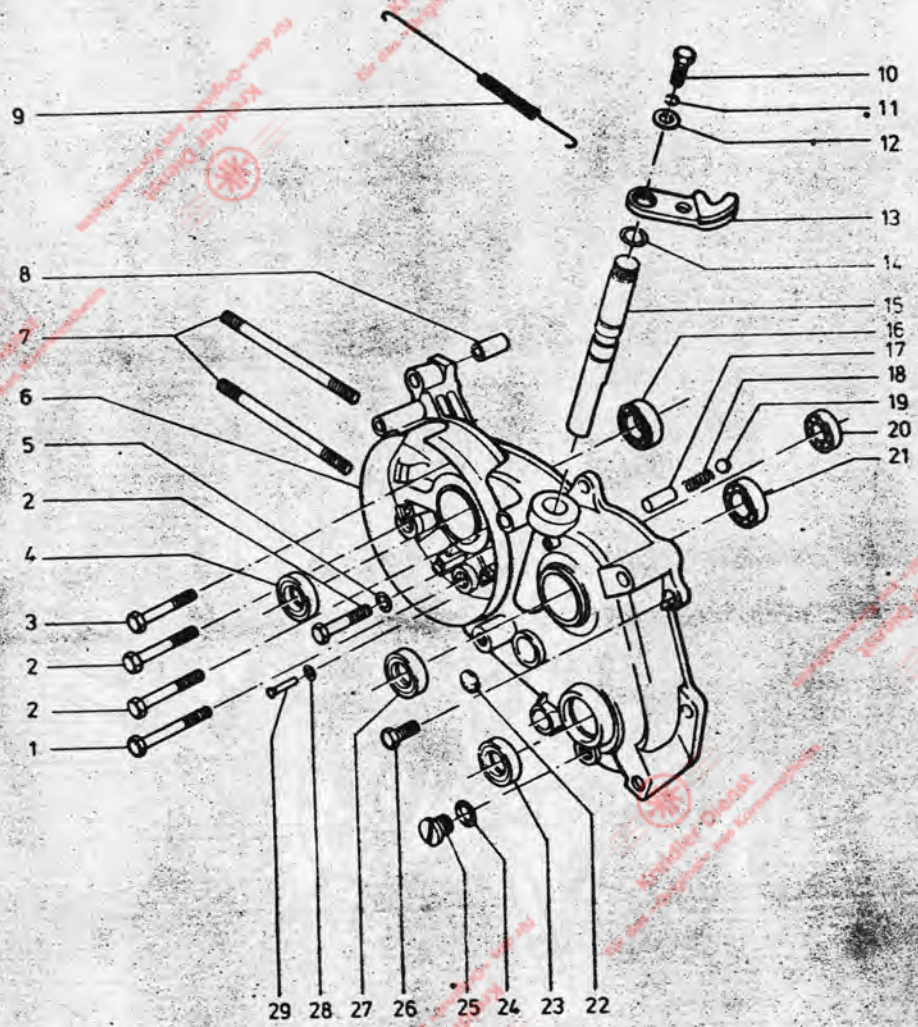

Bild-Nr.	ET-Nr.	Benennung	KM	KM
			14	15
22	00.33.00	Verschlusscheibe 14 DIN 470	1	1
23	00.76.51	Radialdichtring 20x30x4 für Tretwelle	1	1
24	00.70.01	Dichtring C 12x16 DIN 7603	1	1
25	11.00.19	Ölablaßschraube	1	1
26	00.10.39	Sechskantschraube M6x26 DIN 931	5	5
27	00.77.50	Radialdichtring B 15x24x7 für Keilwelle	1	1
28	00.31.06	Pappscheibendichtung 5,3 DIN 433	1	1
29	00.55.14	Halbrundkerbnagel 5x22 DIN 1476	1	1

Kredit-Dienst
 für den originalen Kaufmann
 Kredit-Dienst
 für den originalen Kaufmann

Gruppe: Motor/Gehäuse rechts

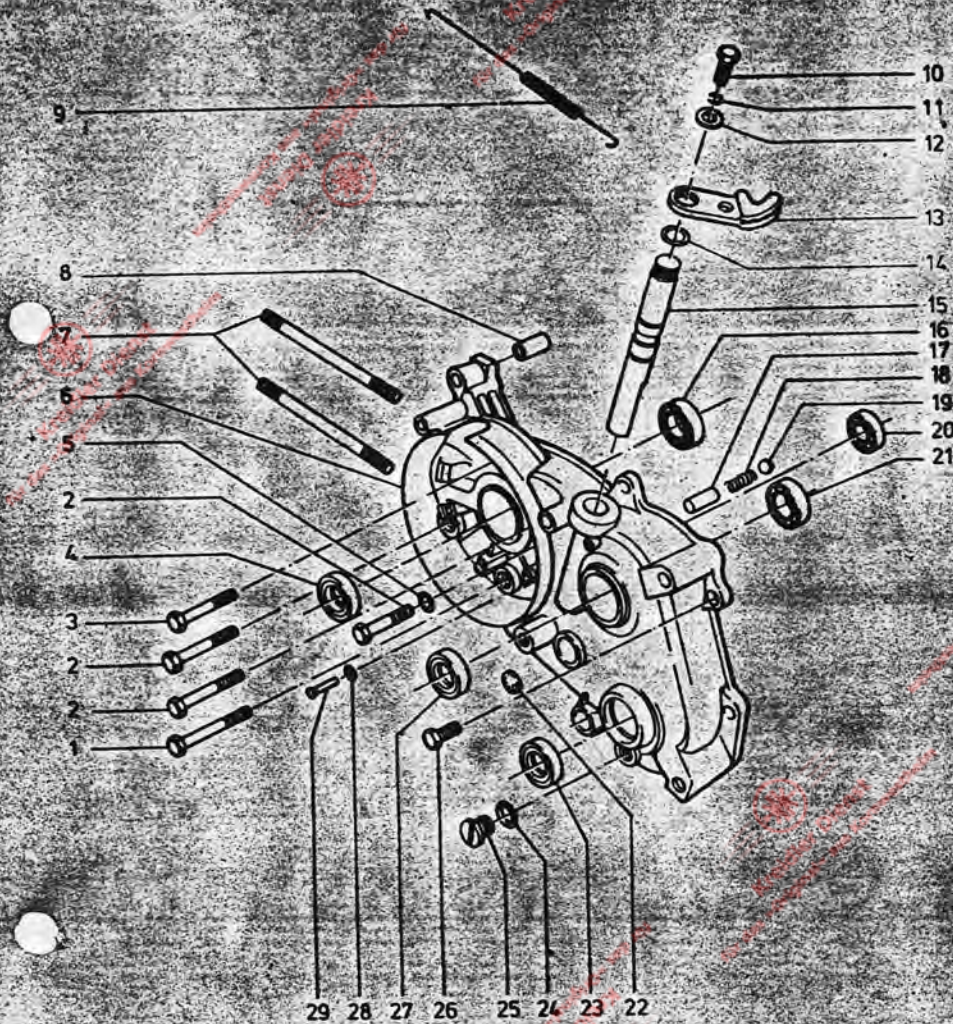

Bild-Nr.	ET-Nr.	Benennung	KM	KM
			14	15
1	00.22.04	Stiftschraube M8x97 DIN 94	2	2
2	00.63.00	Kugellager B0 17 DIN 615	1	1
3	00.76.53	Radialdichtring 17x28x8	1	1
4	00.43.57	Federscheibe B 6 DIN 137	4	4
5	00.20.19	Sechskantmutter M 6 DIN 934	4	4
6	15.14.02	Verkleidungshalter	1	1
7	15.14.01	Verkleidungsstück	1	1
8	00.16.25	Linsensenkschraube M5x25	2	2
9	00.20.19	Sechskantmutter M6 DIN 934 (verstemmt zu Gehäuse)	2	2
10	00.16.11	Linsensenkschraube M6x40	6	6
11	11.00.19	Oeleinfüllschraube	1	1
12	00.70.01	Dichtring	1	1
13	00.16.12	Linsensenkschraube M6x35	1	1
14	15.60.04	Kupplungsdeckel	1	1
16	15.10.02	Dichtung	1	1
17	00.20.19	Sechskantmutter M6 DIN 934		
18	00.43.57	Federscheibe B 6 DIN 137		
19	15.21.91	Gehäuse rechts, vollst..	1	1
20	15.01.403	Lagerbuchse	1	1
21	00.60.31	Kugellager 6004/C 3 DIN 625	1	1
22	00.60.01	Kugellager 6202/C 3 DIN 625	1	1
23	15.21.20	Gehäusedichtung	1	1
-	00.76.55	Radialdichtring 14x22x5 B 1 für Schaltwelle	1	1

Gruppe: Motor/Zylinderkopf, Zylinder, Kolben

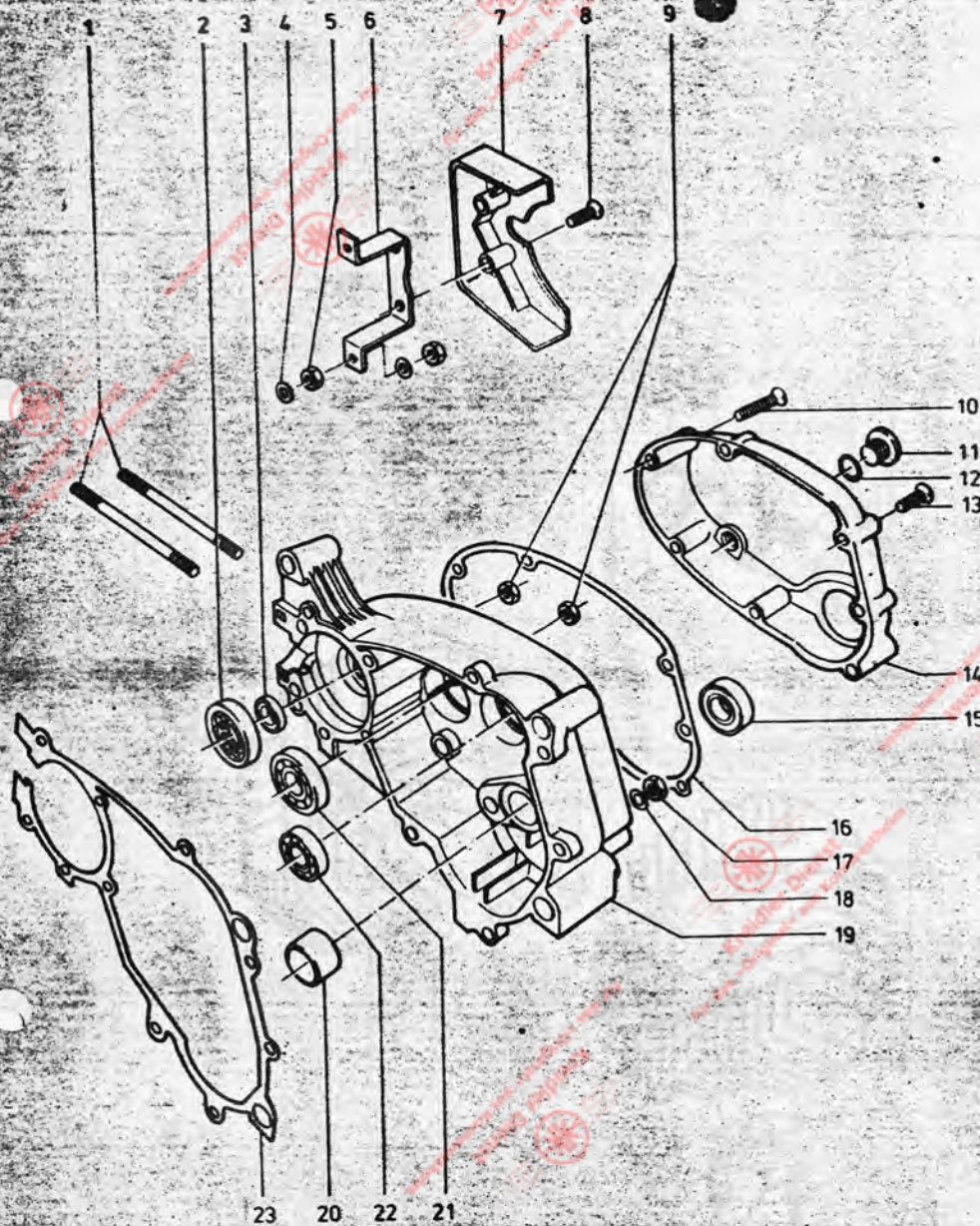

Bild-Nr.	ET-Nr.	Benennung	KM 14	KM 15
1	15.12.03	Regenschutzkappe	1	1
2	215.02.02	teilabgeschirmte Entstörsstecker	1	1
3	08.11.03	Zündkerze 175 WE	1	1
4	00.20.16	Sechskantmutter M8 DIN 934	4	4
5	00.30.03	Scheibe 8,4 DIN 125	4	4
6	15.13.03	Zylinderkopf	1	1
7	15.13.05	Zylinderkopfdichtung	1	1
8	00.10.27	Sechskantschraube M6x38 DIN 931	1	1
9	00.43.57	Federscheibe B 6 DIN 137	2	2
10	15.23.08	Vergaserstützen	1	1
11	00.11.30	Sechskantschraube	1	1
12	15.23.15	Dichtung für Saugleitung	1	1
13	15.73.97	Zylinder mit Kolben	1	1
14	15.23.95	Kolben, vollst.	1	1
15	00.90.11	Rechteckring (nur in obere ringnut, weiß markiert)	1	1
16	00.90.07	Rechteckring (nur in untere Ringnut)	1	1
17	15.23.11	Kolbenbolzen	1	1
18	00.48.01	Sicherungsring für Kolbenbolzen	2	2
19	15.63.64	Zylinderfußdichtung	1	1
-	00.22.03	Stiftschraube M6x20 DIN 940	2	2

Gruppe: Motor/Kupplung, Kurbeltrieb, Primärantrieb

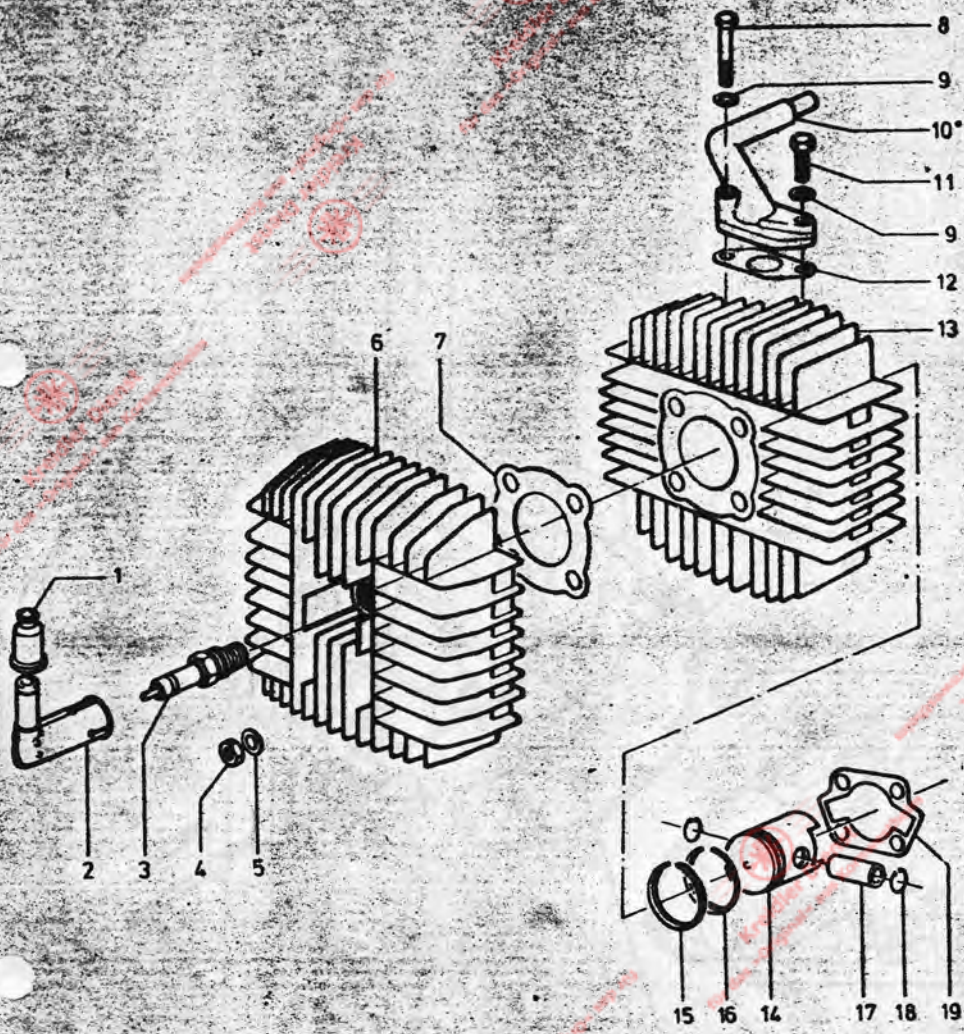

Bild-Nr.	ET-Nr.	Benennung	KM	KM
			14	15
1	00.20.27	Sechskantmutter M10x1 links DIN 934	1	1
2	00.43.00	Federring A 10 DIN 128	1	1
3	15.07.19	Abstandsring	1	1
4	15.67.18	Ritzel Z = 20	1	1
5	15.05.07	Ausgleichscheibe 0,1mm	n.B.n.B.	
-	15.05.08	Ausgleichscheibe 0,2mm	n.B.n.B.	
-	15.05.09	Ausgleichscheibe 1,0mm	n.B.n.B.	
6	15.05.45.00	<u>Kurbeltrieb, vollst.</u>	1	1
7	15.65.02	Nadelkäfig für Kolbenbolzen	1	1
-	00.80.01	Scheibenfeder für Polrad	1	1
9	00.10.65	Sechskantschraube M6x28 DIN 931	3	3
10	15.07.13	Sicherungsblech	1	1
11	15.07.08	Druckplatte	1	1
12	15.07.11	Tellerfeder	1	1
13	15.07.7	Decklamelle	1	1
14	15.07.09	Reiblamelle	4	4
15	15.07.10	Innenlamelle	3	3
16	00.2.52	Sechskantmutter M21x1 DIN 936	1	1
17	00.47.50	Sicherungsblech 13 DIN 432	1	1
18	15.07.93	Kupplungsmuffe	1	1
19	15.07.17	Scheibe	1	1
20	15.57.20	Feder	1	1
-	15.07.04	Kupplungskorb	1	1
-	00.58.51	Senkniel 4x8 DIN 661	6	6
21	00.58.53	Senkniel 2,6 x 6 DIN 661	2	2
-	15.07.03	Buchse	1	1
22	15.67.99	<u>Kupplungsrad Z = 79, vollst.</u>	1	1
23	13.06.15	Ausgleichscheibe	n.B.n.B.	
24	15.07.20	Ausgleichscheibe 0,25 mm	n.B.n.B.	
-	15.07.15	Ausgleichscheibe	n.B.n.B.	
-	15.07.16	Ausgleichscheibe	n.B.n.B.	
25	15.07.12	Druckstift, kurz	1	1

Gruppe: Motor/Fußschaltung

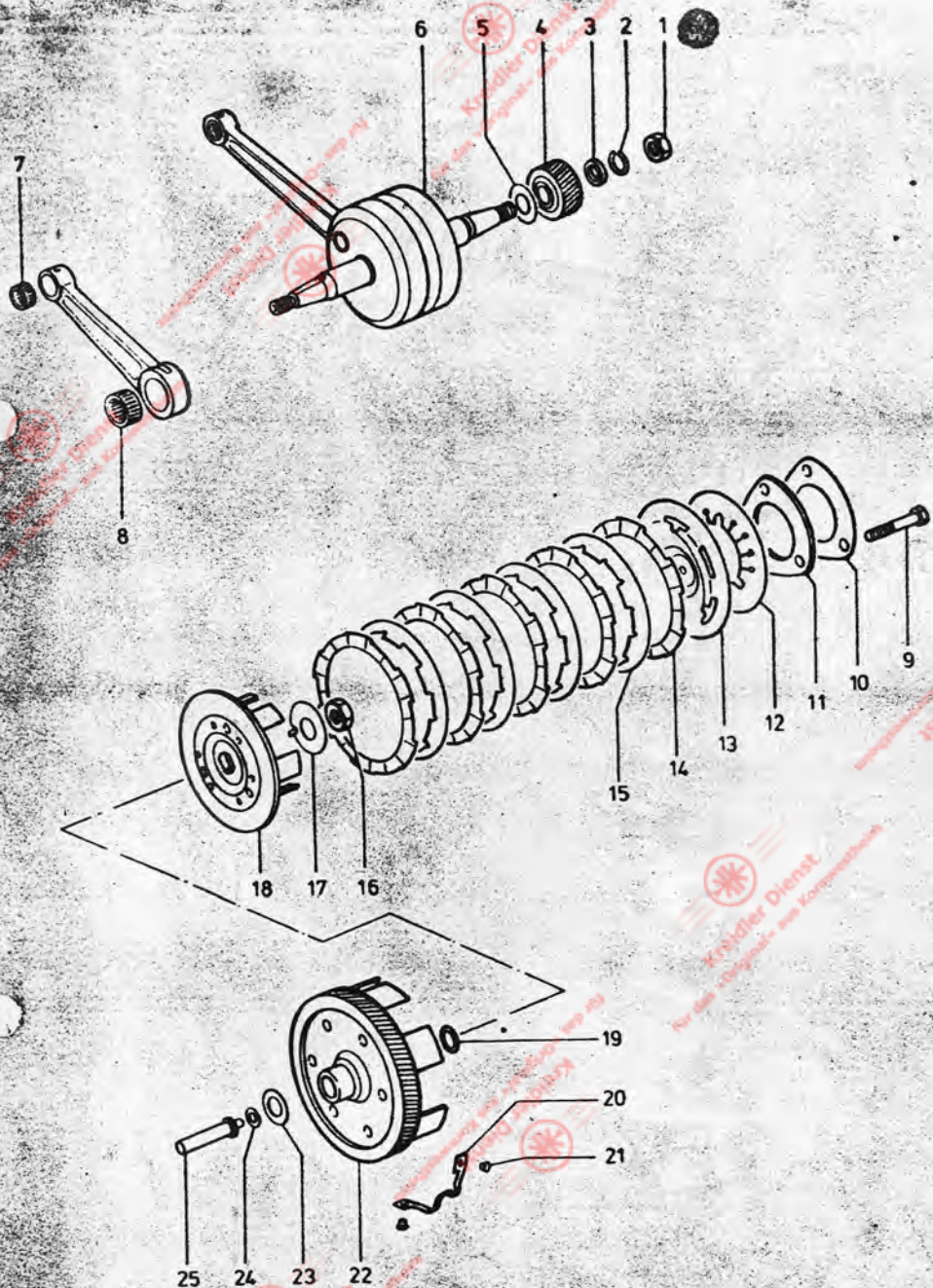

Bild-Nr.	ET-Nr.	Benennung	KM	
			14	15
4	15.20.89	Klemmhebel	1	1
5	15.21.08	Exzentrerschraube	1	1
6	00.43.57	Federscheibe B 6 DIN 137	2	2
7	0.20.10	Sechskantmutter M 6 DIN 934	1	1
29	15.21.02	Schaltwelle	1	1
30	0.10.52	Sechskantschraube M6x32 DIN 931	1	1
31	00.30.02	Scheibe 6,4 DIN 125	1	1
32	00.21.51	Sechskantmutter M6 DIN 985, selbstsichernd	1	1
33	15.20.05	Scheibe	1	1
8	15.21.09	Rückholfeder	1	1
9	15.21.10	Schaltplatte	1	1
10	15.21.11a	Mitnehmer	1	1
11	00.53.07	Zylinderstift 4M 6x8 DIN 7	2	2
12	15.21.12	Klinke	2	2
13	15.21.13	Klinkenfeder	1	1
14	15.21.14a	Klinkenabheber	1	1
15	15.21.16a	Distanzscheibe	1	1
16	00.46.64	Sicherungsring 10x1 DIN 471	1	1
17	15.20.87	Schalthebelwelle	1	1
18	15.20.93	Schaltstange	1	1
19	15.20.11	Abdeckkappe	1	1
20	33.30.01	Rundschnurring R 14-2	2	2
21	00.46.50	Sicherungsring 14x1 DIN 471	1	1
22	15.20.15	Fußschalthebel	1	1
23	15.50.46	Schalthebelgummi	1	1
24	00.43.57	Federscheibe B 6 DIN 137	2	2
25	00.10.51	Sechskantschraube M6x25 DIN 933	1	1
26	00.48.03	Sicherungsscheibe 12 DIN 6799	1	1
27	15.50.18	Ausgleichscheibe 0,75 mm	1	1
28	15.21.17	Ausgleichscheibe 0,2 mm	n.B.n.B.	
-	15.21.18	Ausgleichscheibe 0,5 mm	n.B.n.B.	

150639

15.01.38 Buchse für Schaltwelle 1

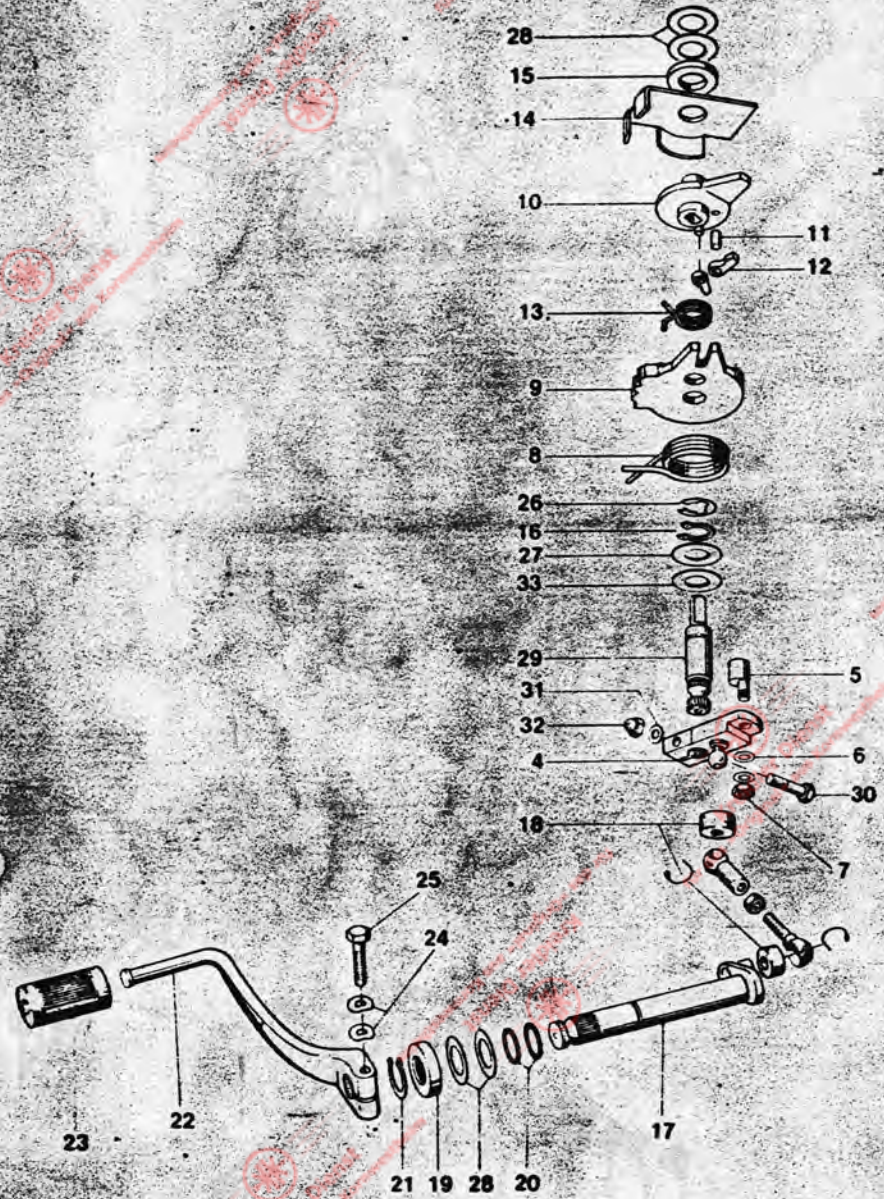
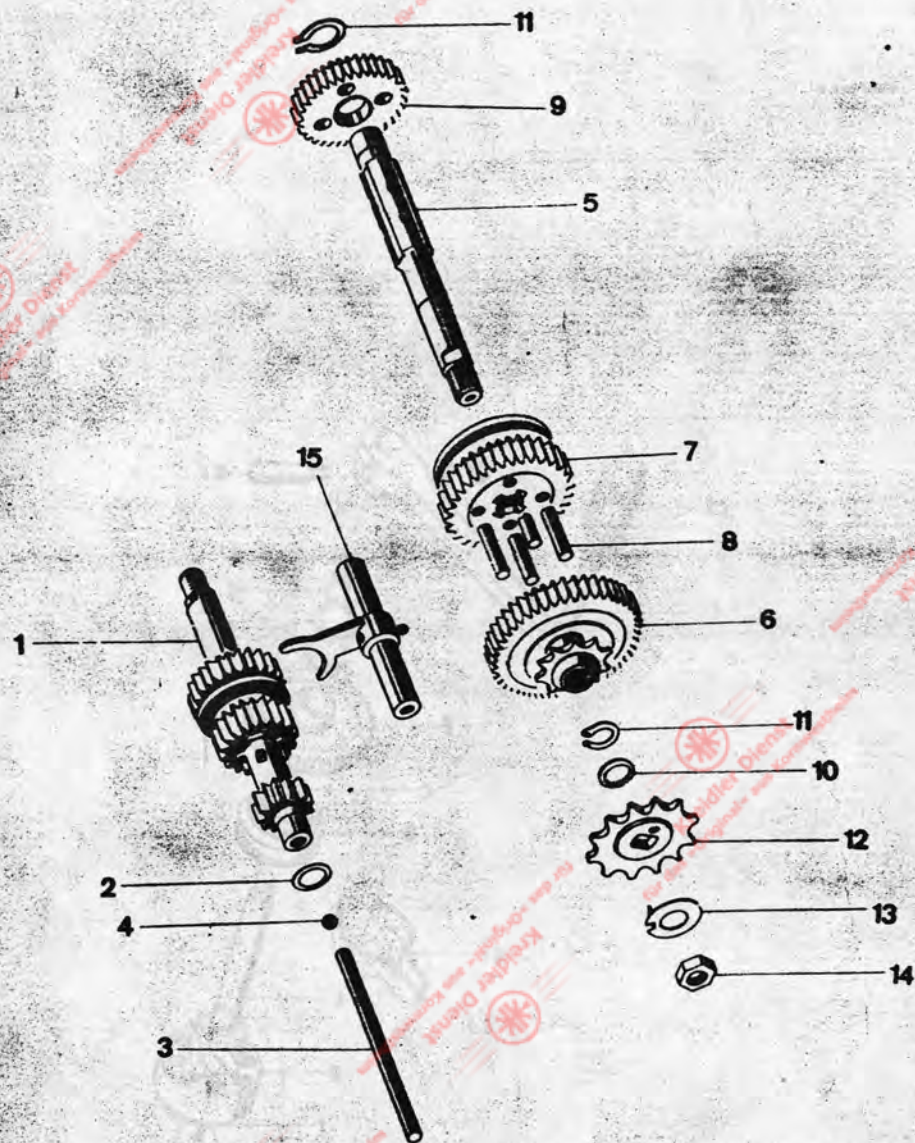

Gruppe: Motor/ Schaltgetriebe

Bild-Nr.	ET-Nr.	Benennung	KM 14 + KM 15
1	15.26.98	Vorgelegewelle, vollst. mit Welle 14 Zähne, Schalt- rad Z=21, Zahnrad Z= 26	1
2	15.06.09	Ausgleichscheibe 0,1mm	n.B.
-	15.06.12	Ausgleichscheibe 0,3mm	n.B.
-	15.06.13	Ausgleichscheibe 0,5mm	n.B.
-	15.06.15	Ausgleichscheibe 1,0mm	n.B.
3	15.06.11	Druckstift lang	1
4	00.69.28	Kugel 6 mm ϕ ; Kl. IV-V, DIN 5401	1
5	15.26.97	Keilwelle	1
6	15.26.02	Zahnrad Z = 45	1
7	15.26.90	Schaltrad Z = 38, vollst.	1
8	15.06.08	Zylinderstift	4
9	15.06.93	Zahnrad Z = 34, vollst.	1
10	11.00.25	Anlaufscheibe 0,1mm	n.B.
-	11.00.32	Anlaufscheibe 0,3mm	n.B.
-	11.00.33	Anlaufscheibe 0,5mm	n.B.
11	00.46.60	Sicherungsring 15x1 DIN 471	2
-	15.50.50	Sicherungsblech	1
12	15.10.03	Kettenritzel Z = 14	1
13	00.47.50	Sicherungsblech 13 DIN 432	1
14	00.20.52	Sechskantmutter M12x1 DIN 936	1
15	15.06.84	Schaltgabel, vollst.	1

Gruppe: Motor/Kickstarterwelle



Bild-Nr.	ET-Nr.	Benennung	KM 14+ KM 15
1	15.28.98	Kickstarterwelle, mit Gewindestück und Federtopf	1
3	15.08.03	Anlaufscheibe	3
4	15.18.92	Kickstarterrad, vollst., Z=48	1
5	13.06.15	Ausgleichscheibe	n.B.
6	00.46.56	Sicherungsring 20x1,2 DIN 471	1
7	15.09.04	Rückholfeder	1
8	15.18.02	Federtopf	1
9	15.18.05	Gewindemuffe	1
10	15.18.06	Schleppfeder	1
11	15.60.61	Kickstarterhebel	1
12	15.60.62	Startergummi	1
13	15.08.01	BSA-Keil, vollst.	1

Gruppe: Auspuffanlage

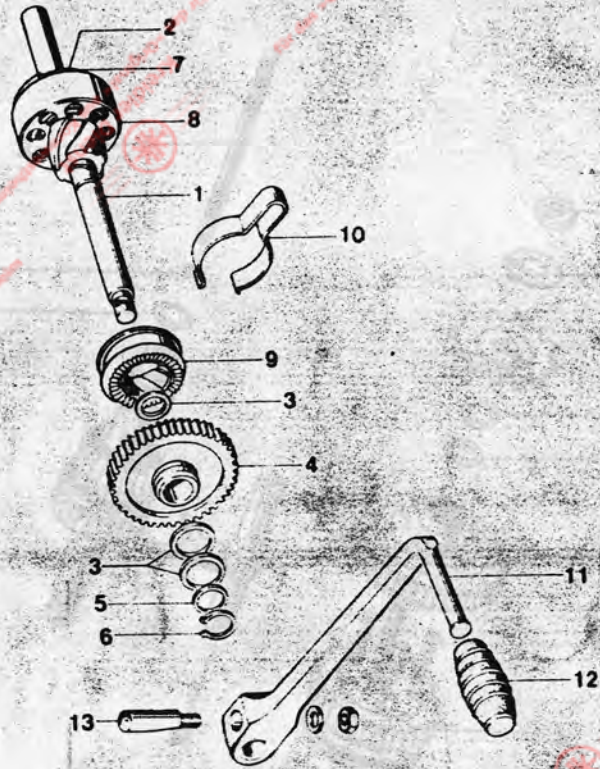

Bild-Nr.	ET-Nr.	Benennung	KM	
			14	15
-	15.63.78	Auspuffanlage, vollst.	1	1
1	15.23.69	Schalldämpfer, vollst.	1	1
	00.11.58	Sechskantschraube M 8 x 22 DIN 933	1	1
	00.43.58	Federscheibe B 8 DIN 137	1	1
	00.20.16	Sechskantmutter M8 DIN 934	1	1
	15.03.33	Auspuffrohr	1	1
18	00 70 24	Dichtring A 28x33 DIN 7603	1	1
19	15.73.01*	Flansch	1	1
	00.43.57*	Federring B6 DIN 127	2	2
	00.20.10*	Sechskantmutter M6 DIN 934	2	2
18	00 70 24	Dichtung 17 28 x 33		
19	157301	Flansch		
11	270103	Klemmschelle		
	271146	Mittelrohr		

Gruppe: Motor/Vergaser, Ansaugschalldämpfer

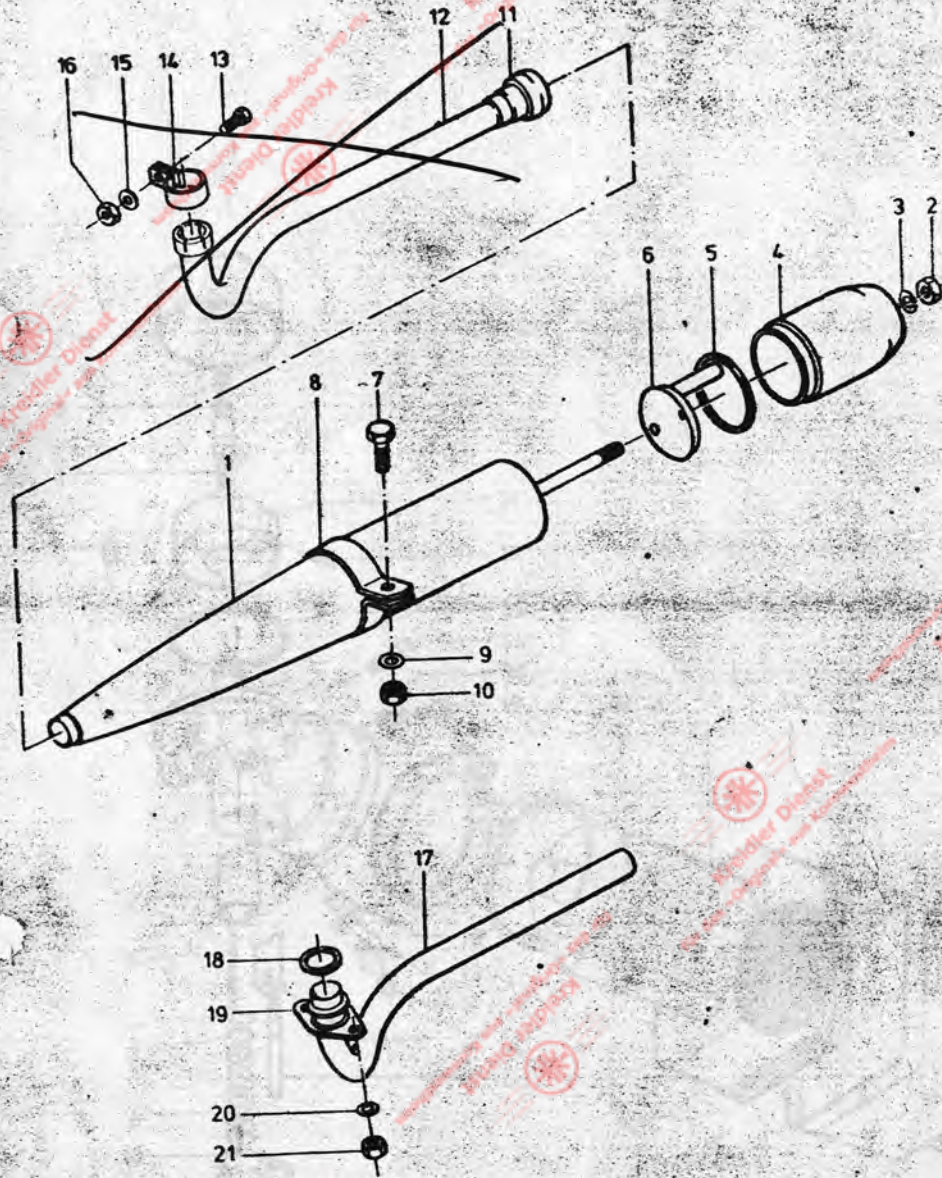

Bild-Nr.	ET-Nr.	Benennung	KM 14	KM 15
-	15.13.81	Vergaser, vollst., BING 1/12/261	1	1
1	07.15.05	Schwimmerkappe	1	1
2	07.15.41	Hauptdüse 56	1	1
3	07.16.20	Nadeldüse 2,17	1	1
4	07.15.44	Schwimmernadel	1	1
5	07.15.99	Gasschieber	1	1
6	07.15.35 12	Düsennadel, Stellung 2	1	1
7	07.15.18	Halteplättchen	1	1
8	07.15.55	Scheibe	1	1
9	07.15.23	Schieberfeder	1	1
10	07.15.27	Dichtung	1	1
11	07.16.25 70	Deckelplatte	1	1
12	07.25.07	Schraube	2	2
-	07.16.68	Druckstift, vollst.	1	1
13	07.16.13	Druckknopf	1	1
14	07.26.69	Druckstift	1	1
15	07.15.20	Startschieber	1	1
16	07.15.15	Schlauchtülle	1	1
17	07.15.25	Dichtring	1	1
18	07.15.21	Siebkörper	1	1
19	07.15.14	Stellschraube	1	1
20	07.15.22	Feder	1	1
21	07.15.08	Klemmschraube	1	1
22	07.15.32	Dichtring	1	1
23	07.15.16	Stift	1	1
24	07.15.06 34	Schwimmer	1	1
26	215.03.49	Ansauskammer	1	1
27	215.13.28	Kammerdeckel	1	1
-	215.09.03	Filter	1	1
25	215.13.8 1	Klemmbriete	1	1
-	37 22 37	Ansaugdüse	1	1

Gruppe: Motor/Zündanlage

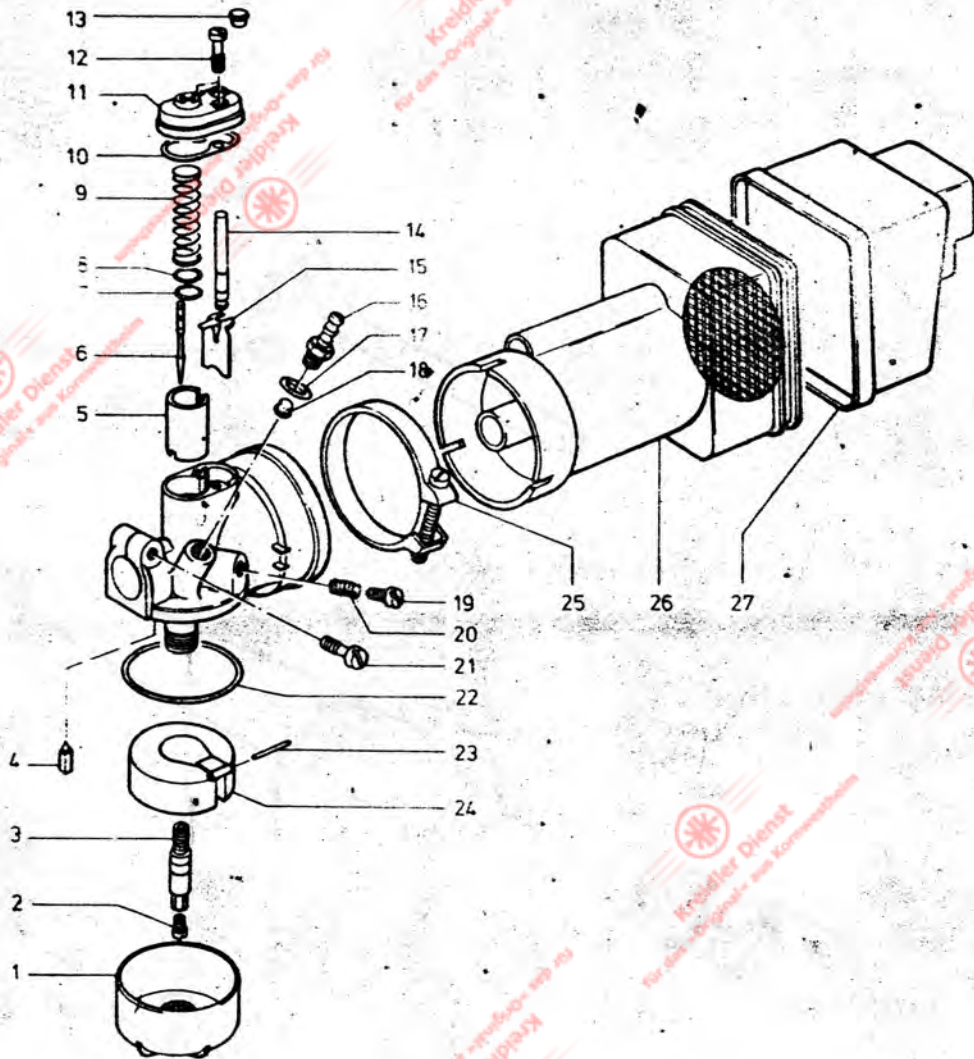

Bild-Nr.	ET-Nr.	Benennung	KM 14	KM 15
-	15.12.93	Schwunglichtmagnetzünder, 24W	-	1
2	08.16.21	Ankerplatte, vollst.	1	1
-	08.16.14	Ankerplatte, nackt	1	1
3	08.16.06	Zündanker mit Wicklung	1	1
4	08.13.83	Lichtanker mit Wicklung	1	1
5	08.16.03	Bremslichtanker mit Wicklung	1	1
6	08.16.09	Distanzbuchse	2	2
7	08.13.04	Zylinderschraube (zur Befestigung des Lichtankers)	2	2
8	08.16.10	Zylinderschraube (zur Befestigung des Zünd- und Lichtankers)	2	2
9	00.43.35	Federring B 4 DIN 127	4	4
10	08.16.33	Kondensator	1	1
11	08.16.50	Verbindungskabel für Kondensator	1	1
12	08.19.16	Unterbrecherkontakte (Satz) <i>Stück 08.16.17</i>	1	1
14	00.17.07	Zylinderschraube M4x10 DIN 84	1	1
15	00.43.35	Federring B4 DIN 127	1	1
16	00.30.01	Scheibe 4,3 DIN 433	1	1
17	08.13.10	Ausgleichscheibe 0,1mm	n.B.n.B.	n.B.n.B.
-	08.13.11	Ausgleichscheibe 0,2mm	n.B.n.B.	n.B.n.B.
18	00.30.01	Scheibe 4,3 DIN 433	n.B.n.B.	n.B.n.B.
19	08.13.12	Sicherung	1	1
20	00.11.03	Sechskantschraube M3x10 DIN 933	1	1
21	08.16.18	Unterlegscheibe	1	1
22	00.43.33	Federring B3 DIN 127	1	1
23	00.20.00	Sechskantmutter M3 DIN 934	1	1
24	08.16.51	Schmierdocht mit Blattfeder	1	1
25	08.13.93	Niet	1	1
26	08.16.26	Zündkabel	1	1

Gruppe: Motor/Zündanlage

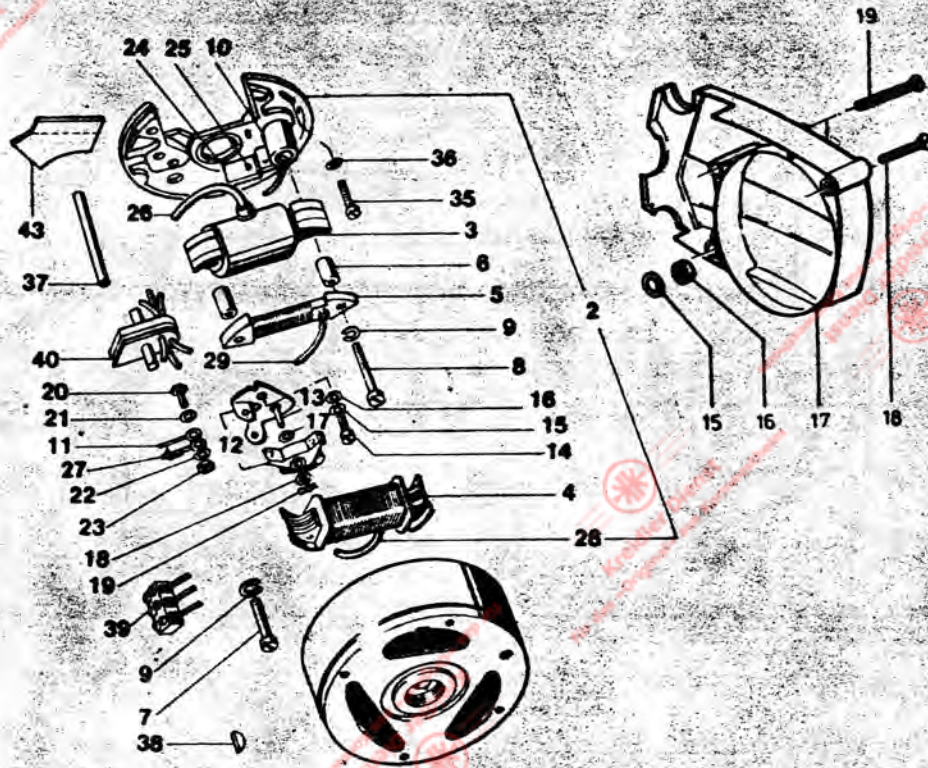

Bild-Nr.	ET-Nr.	Benennung	KM 14	KM 15
27	08.13.94	Kurzschlußkabel	1	1
28	08.13.95	Lichtkabel	1	1
29	08.16.20	Bremslichtleitung	1	1
-	08.16.88	Schwungrad ohne Windflügel	1	1
33	00.43.00	Federring A 10 DIN 128	1	1
34	00.20.27	Sechskantmutter M10x1 links DIN 934	1	1
35	00.17.04	Zylinderschraube M4x15 DIN 84	3	3
36	00.43.51	Federscheibe B4 DIN 137	3	3
38	00.80.01	Scheibenfeder 3x3,7 DIN 6888	1	1
39	00.95.10	Leistungsverbinder B3 DIN 72586	1	1
40	15.02.01	Zündkabeldurchführung	1	1
41	15.02.35	Zünderdeckel	1	1
42	00.16.20	Linsenschraube M 6	1	1
43	00.16.23	Linsenschraube M 6	2	2
44	15.12.01	Isolierplatte	1	1
-	15.02.36	Stopfen	1	1

Kreidler Dienst
für das Original aus Kormannshausen

Kreidler Dienst
für das Original aus Kormannshausen

Kreidler Dienst
für das Original aus Kormannshausen

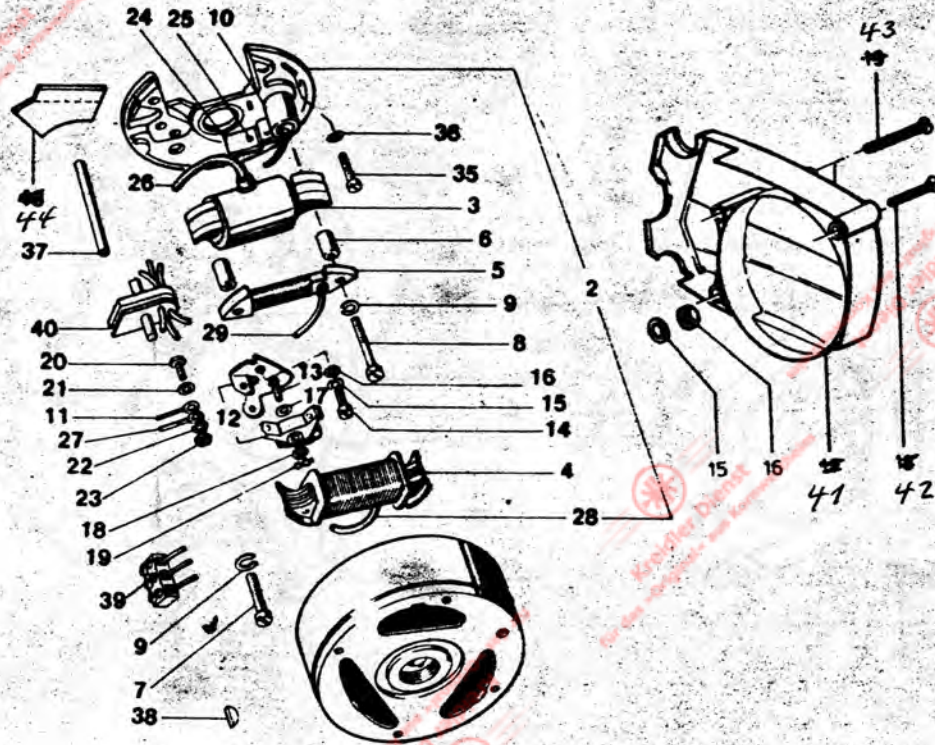
Kreidler Dienst
für das Original aus Kormannshausen

Gruppe: Hauptrahmen/Steuerlager, Lenkschloß, Ständer



Bild-Nr.	ET-Nr.	Benennung	KM	KM
			14	15
1	335.22.99	<u>Rahmen, vollst.</u>	1	1
2	37.09.05	Schloßhülse (aus Rahmen an- geschweißt)	1	1
3	00.55.18	Halbrundkerbnagel 3x4 DIN 1476	2	2
4	235.01.34	Typenschild	1	1
5	27.00.03	Druckfeder	1	1
6	27.00.91	Lenkschloß mit 2 Schlüsseln	1	1
7	235.01.21	Deckel	1	1
8	00.43.69	Federscheibe A3 DIN 137	1	1
9	00.55.15	Kerbnagel 3x8 DIN 1476	1	1
10	09.12.17	Schlüssel (bei Bestellung Nr. angeben)	x	x
11	335.01.01	Hutmutter	1	1
12	235.01.10	Unterlegscheibe	n.B.n.B.	
-	235.01.99	<u>Steuerlager oben, vollst.</u>	1	1
13	235.01.02	Gewindekonus	1	1
14	00.69.27	Stahlkugel	22	22
15	235.01.01	Steuerschale oben	1	1
-	235.01.98	<u>Steuerlager unten, vollst.</u>	1	1
16	235.01.05	Steuerschale unten	1	1
17	00.69.27	Stahlkugel	22	22
18	235.01.04	Gabelkonus	1	1
19	57.64.01	Tülle	1	1
20	235.11.97	Halter für Motorverkleidung	1	1

Gruppe: Hauptrahmen/Steuerlager, Lenkschloss, Ständer

Bild-Nr.	ET-Nr.	Benennung	KM	
			14	15
-	00.11.31	Sechskantschraube M6x30	2	2
-	00.43.57	Federscheibe B6 DIN 137	2	2
-	00.70.10	Sechskantmutter M6 DIN 934	2	2
21	37.22.40a	Buchse f. Schwingenlagerung	2	2
22	335.06.02	Zugfeder	1	1
23	00.10.73	Sechskantschraube M8x100 DIN 931	1	1
24	335.06.99	Ständer	1	1
25	235.06.13	Stopfen	2	2
26	00.43.58	Federscheibe B8 DIN 137	1	1
27	00.20.16	Sechskantmutter M8 DIN 934	1	1
28	37.81.11	Distanzrohr	1	1
-	335.06.03	Anschlaghülse	1	1
-	335.00.99	<u>Unterbau, vollst.</u>	1	1
-	51.31.00.04	Fußrastengummi	2	2
-	215.09.09	Rückholfeder	1	1
-	00.46.50	Sicherungsring 14x1 DIN 471	2	2
-	50.101.00.33	Ausgleichscheibe	2	2
-	00.43.57	Federscheibe B 6 DIN 137	2	2
-	00.20.10	Sechskantmutter M6 DIN 934	2	2
-	87.51.94	<u>Bremslichtschalter, vollst.</u>	1	1
-	335.04.94	<u>Bremszug, vollst.</u>	1	1

Kreidler Dienst
für das Original aus Kornwestfalen

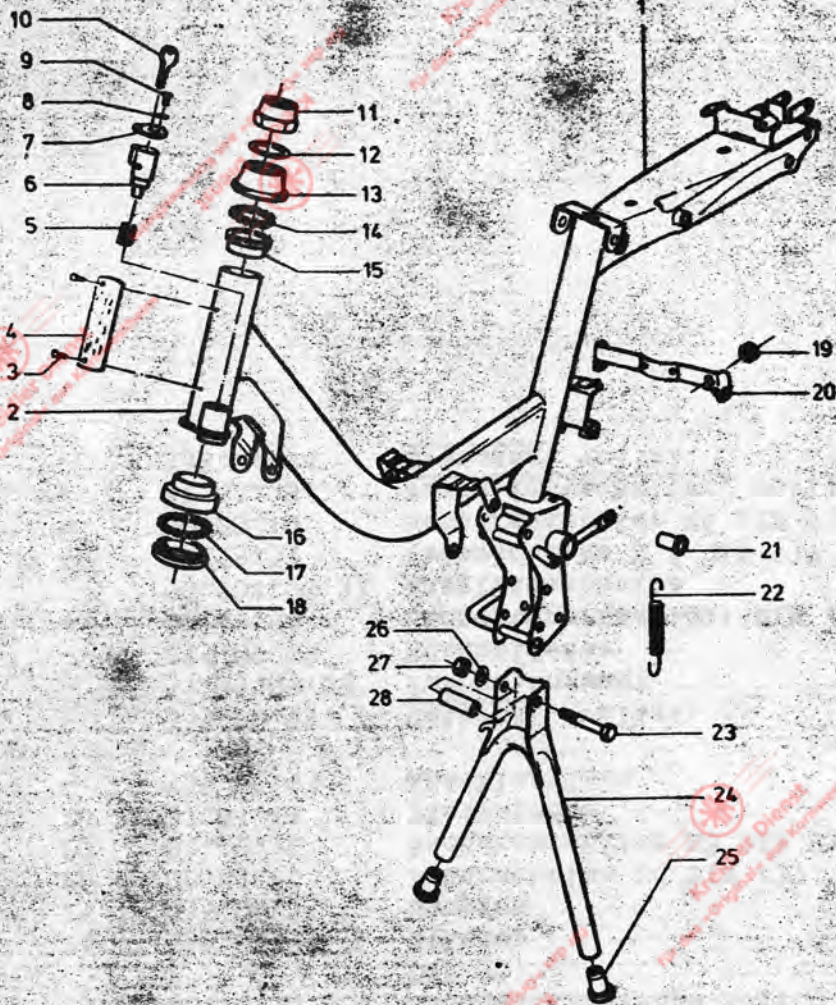
Kreidler Dienst
für das Original aus Kornwestfalen

Kreidler Dienst
für das Original aus Kornwestfalen

Kreidler Dienst
für das Original aus Kornwestfalen

Kreidler Dienst
für das Original aus Kornwestfalen

Gruppe: **Unterban, Fußrasten, Bremshebel, Bremslichtschalter, Hinterrad-Bremszug**



Bild-Nr.	ET-Nr.	Benennung	KM	
			14	15
1	335.09.99	<u>Unterban 3350999</u>	1	1
2	51.31.00.04	Fußrastengummi	2	2
5	00.43.65	Federscheibe B 8	4	4
6	00.11.16	Sechskantschraube M6x16	1	1
7	37.21.09	Sechskantschraube M6x15	1	1
8	00.11.52	Sechskantschraube M8x16	2	2
9	00.43.63	Federscheibe B 6	1	1
10	00.20.19	Sechskantmutter M 6	1	1
11	335.09.98	<u>Bremshebel mit Schlaufe</u>	1	1
12	67.02.01	Schlaufe	1	1
13	00.58.15	Halbrundniet 6x12	1	1
14	215.09.09	Rückholfeder	1	1
15	00.46.50	Sicherungsring	2	2
16	50.101.00.33	Ausgleichscheibe	2	2
17	00.43.63	Federscheibe B 6	3	3
18	00.20.19	Sechskantmutter M 6	2	2
19	87.51.94	<u>Bremslichtschalter</u>	1	1
20	355.04.94	<u>Bremszug</u>	1	1

Gruppe: Hauptstrahlen/Steuerlager, Lenkschloß, Ständer

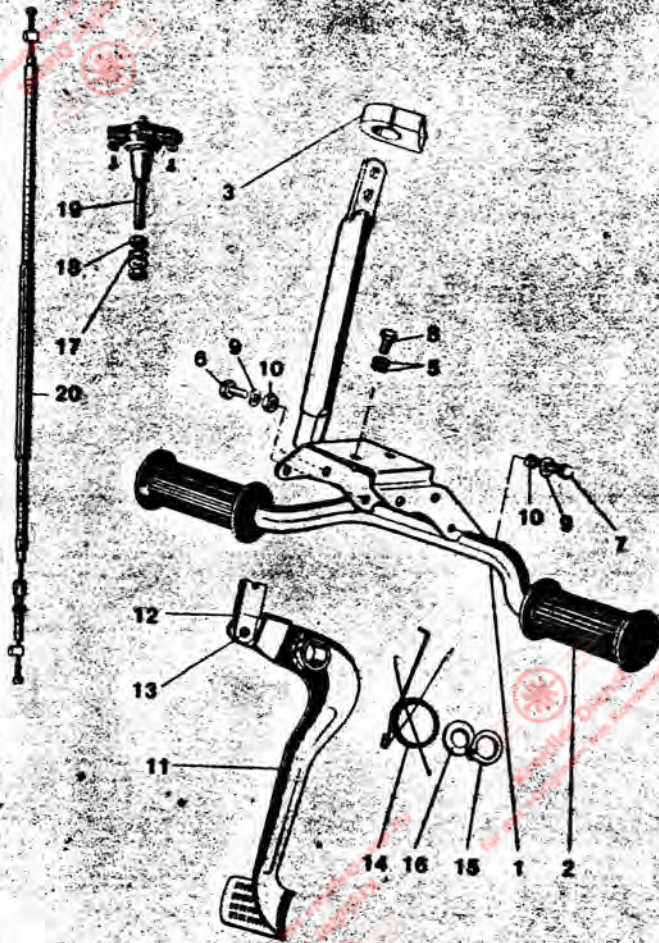

Bild-Nr.	ET-Nr.	Benennung	KM	
			14	15
-	00.11.31	Sechskantschraube M6x30	2	2
-	00.43.57	Federscheibe B6 DIN 137	2	2
-	00.70.10	Sechskantmutter M6 DIN 934	2	2
21	37.22.40a	Buchse für Schwingenlagerung	2	2
22	335.06.02	Zugfeder	1	1
23	00.10.73	Sechskantschraube M8x100 DIN 931	1	1
24	335.06.99	Ständer	1	1
25	235.06.13	Stopfen	2	2
26	00.43.58	Federscheibe B8 DIN 137	1	1
27	00.20.16	Sechskantmutter M8 DIN 934	1	1
28	37.81.11	Distanzrohr	1	1
-	335.06.03	Anschlaghülse	1	1

Gruppe: Sattel, Gepäckträger, Hinterrad-Kotflügel,
Werkzeugbehälter, Luftpumpe

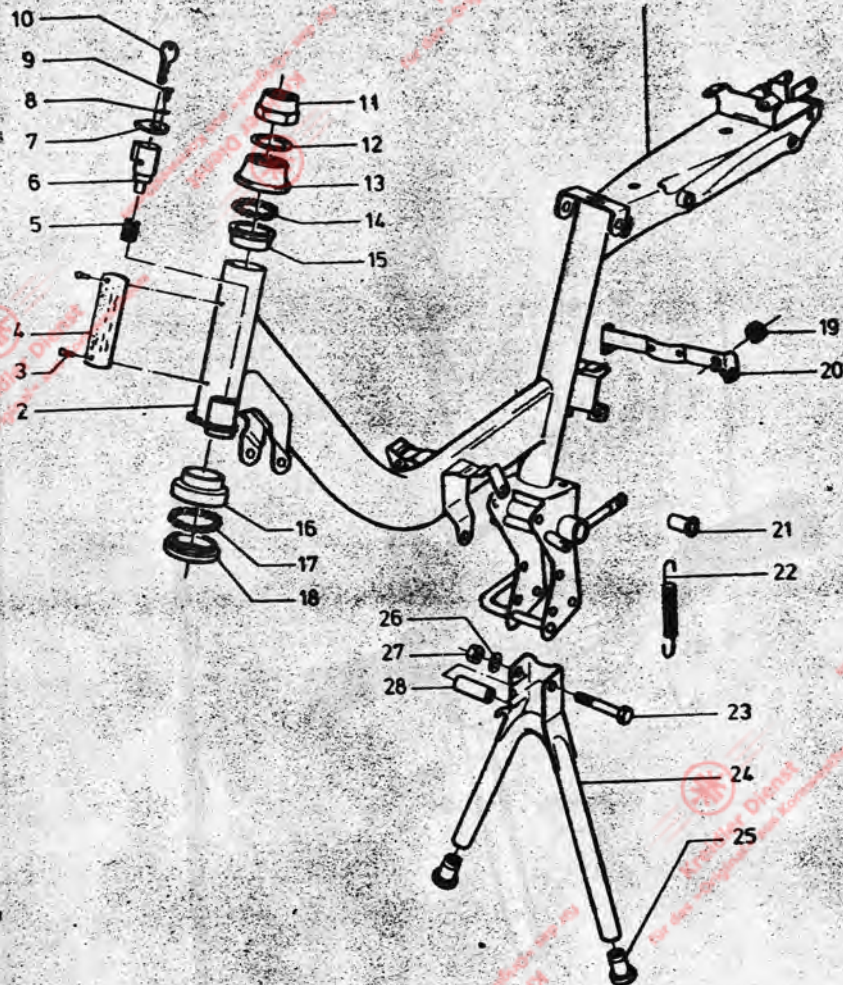

Bild-Nr.	ET-Nr.	Benennung	KI
1	235.04.01	Sattelstütze	14
-	235.01.95	Werkzeugsatz, vollst.	
4	235.01.17	Putztuch	
5	91.01.05	Schraubenzieher	
6	235.01.18a	Mehrlochschlüssel	
-	235.01.32	Mehrlochschlüssel	
7	235.01.31	Zündkerzenschlüssel	
12	335.05.01	Kotflügelstrebe	
13	00.11.26	Sechskantschraube M6x18 DIN933	
14	00.33.50	Scheibe 6,4 DIN 9021	
15	97.20.01	Gummiring	
16	00.11.42	Sechskantschraube M6x16 DIN 933	
17	335.05.07	Hinterrad-Kotflügel, Nirosta	
-	335.05.06	Hinterradkotflügel, lackiert	
23	00.33.50	Scheibe 6,4 DIN 9021	
24	00.21.51	Sechskantmutter M 6 DIN 895	
25	00.40.63	Zahnscheibe A 6,4 DIN 6797	
26	00.11.26	Sechskantschraube M6x18 DIN 933	
-	37.81.02	Kennzeichenhalter	
-	-	Sechskantschraube M6 x 12	
-	00.43.57	Federscheibe B 6	
-	00.21.51	Sechskantmutter M 6	

Gruppe: Sitzbank, Gepäckträger, Werkzeugkasten

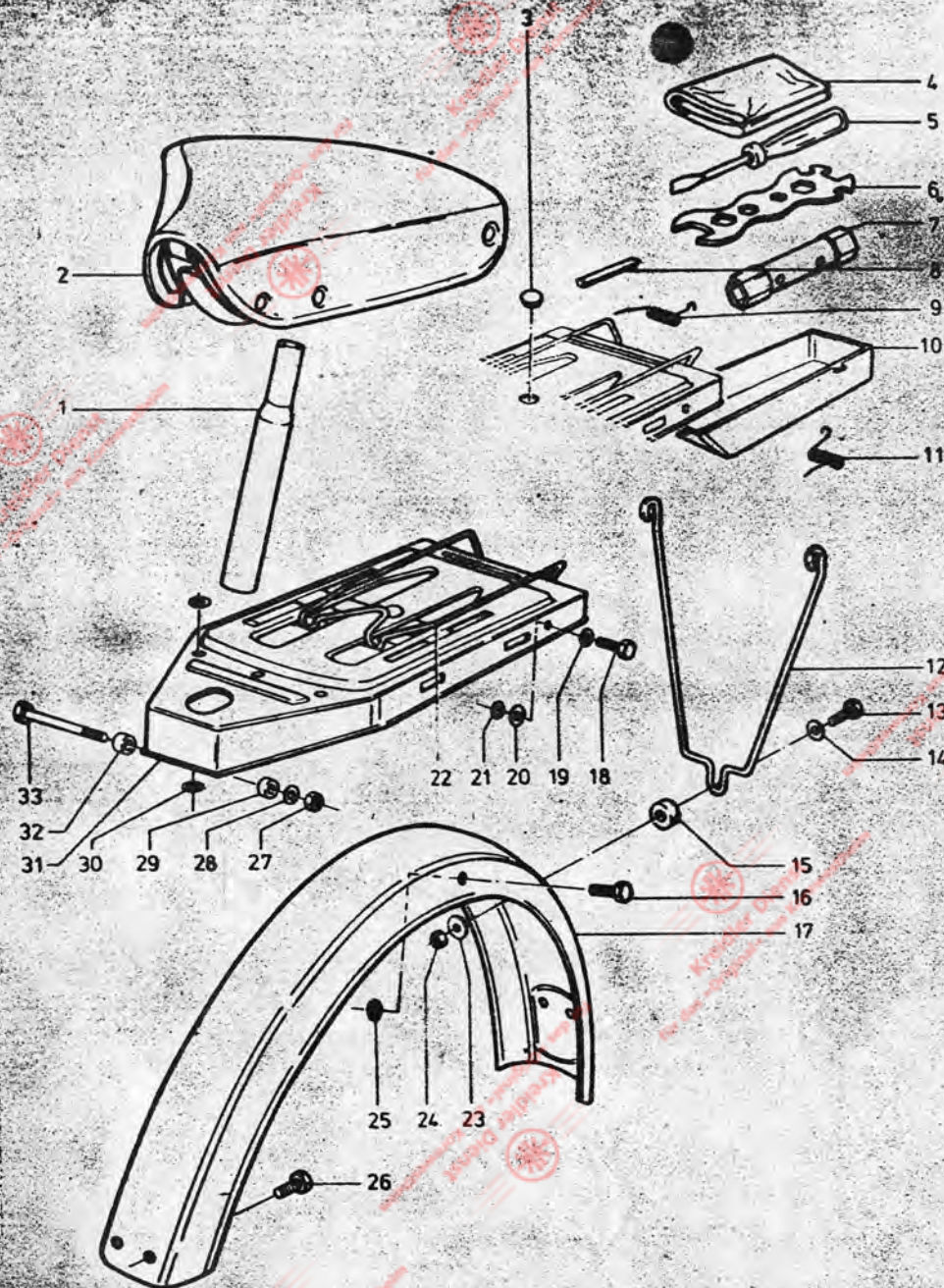

Bild-Nr.	ET-Nr.	Benennung	KM	
			14	15
1	00.20.10	Sechskantmutter M6 DIN 934	1	1
2	00.40.63	Zahnscheibe A 6,4 DIN 6797	1	1
3	00.30.02	Scheibe A 6,4 DIN 9021	1	1
4	00.11.17	Sechskantschraube M6x20 DIN 9331	1	1
5	00.11.58	Sechskantschraube M8x22 DIN 9332	2	2
6	00.30.03	Scheibe A 8,4 DIN 125	4	4
7	335.04.04	Buchse für Sitzbank	2	2
8	00.43.58	Federscheibe A 8 DIN 137	2	2
9	00.20.13	Sechskantmutter M8 DIN 934	2	2
10	335.04.95	Sitzbank	1	1
11	00.11.17	Sechskantschraube M6x20 DIN933	2	2
12	00.30.02	Scheibe A 6,4 DIN 125	2	2
13	335.04.01	Hakenblech	1	1
14	00.30.02	Scheibe A 6,4 DIN 125	4	2
15	00.43.53	Federscheibe A 6 DIN 137	4	4
16	00.20.10	Sechskantmutter M 6 DIN 934	2	2
17	335.01.05	Werkzeugkasten	1	1
-	97.03.13	Gummipilz	2	2
-	335.04.96	Verschluß, vollst.	1	1
18	335.04.03	Spannbügel	1	1
19	335.04.05a	Schlüssel (bei Bestellung Schlüssel-Nr. angeben)	1	1
20	335.04.02	Verschluß	1	1
21	335.04.97	Schloß	1	1
-	00.59.06	Niet B3x8 DIN 7338	2	2
22	00.58.20	Halbrundniet 4x52 DIN 660	1	1
23	335.04.98	Gepäckträger <i>bozuo</i>	1	1
-	97.80.01	Spannband	1	1

23 335.04.94

Gepäckträger Solo

Kreditbank
für das Kopieren von Dokumenten

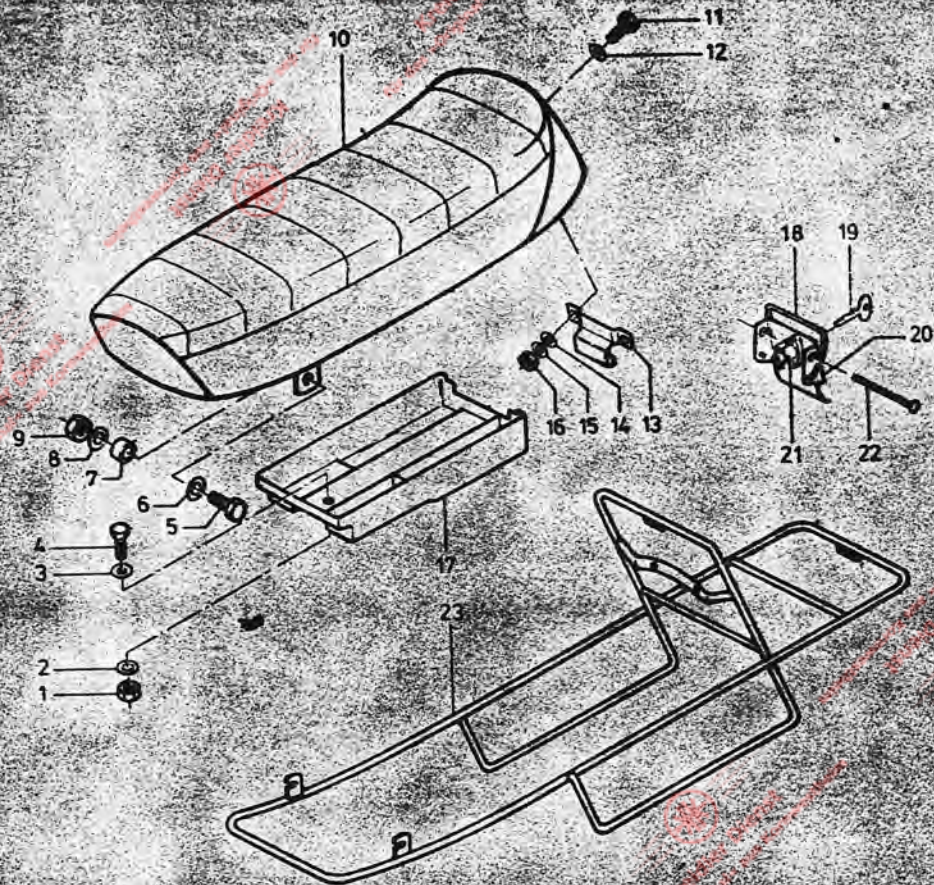
Gruppe: Kraftstoffanlage, Motorverkleidung,
Kettenschutz



Bild-Nr.	ET-Nr.	Benennung	KM	
			14	15
1	00.11.10	Sechskantschraube M 6 x 65	2	2
2	00.30.02	Scheibe 6,4 DIN 125	2	2
3	00.43.57	Federscheibe B 6 DIN 137	4	4
4	00.20.10	Sechskantmutter M6 DIN 934	2	2
5	335.08.06	Kantenschutzprofil	1	1
6	00.93.60	Tankdeckel	1	1
7	335.08.91	Kraftstofftank, vollst.veroh.	1	1
-	335.08.92	Kraftstofftank, lackiert	1	1
8	335.08.01	Abziehbild links	1	1
-	335.08.02	Abziehbild rechts	1	1
-	335.01.04	Abziehbild "3-Gang"	2	2
-	235.18.11	Abziehbild "Mischung 1:50"	1	1
9	335.08.07	Abstützung	1	1
10	00.93.35	Kraftstoffschlauch A5x9x250	1	1
11	235.18.96	Kraftstoffhahn, vollst.	1	1
12	00.70.25	Fiberdichtung	1	1
13	00.07.06	Überwurfmutter	1	1
14	00.07.07	Sieb	1	1
15	00.59.15	Rohrriet A10x1x5 DIN 7340	1	1
16	00.43.57	B 6 DIN 137	4	4
17	00.11.16	Sechskantschraube M6x16 DIN 933	1	1
18	00.11.16	Sechskantschraube M6x16 DIN 933	1	1
19	47.65.02	Rohrriet	1	1
20	00.20.10	Sechskantmutter M 6 DIN 934	2	2
21	335.07.03	Abziehbild für Verkleidung links	1	1
-	335.07.04	Abziehbild für Verkleidung rechts	1	1
22	235.17.07	Schraube	4	4
23	235.17.01	Motorverkleidung links	1	1
24	235.17.03	Kettenschutz	1	1
25	335.17.02	Motorverkleidung rechts	1	1

Gruppe: Federung hinte, Hinterradschwinge

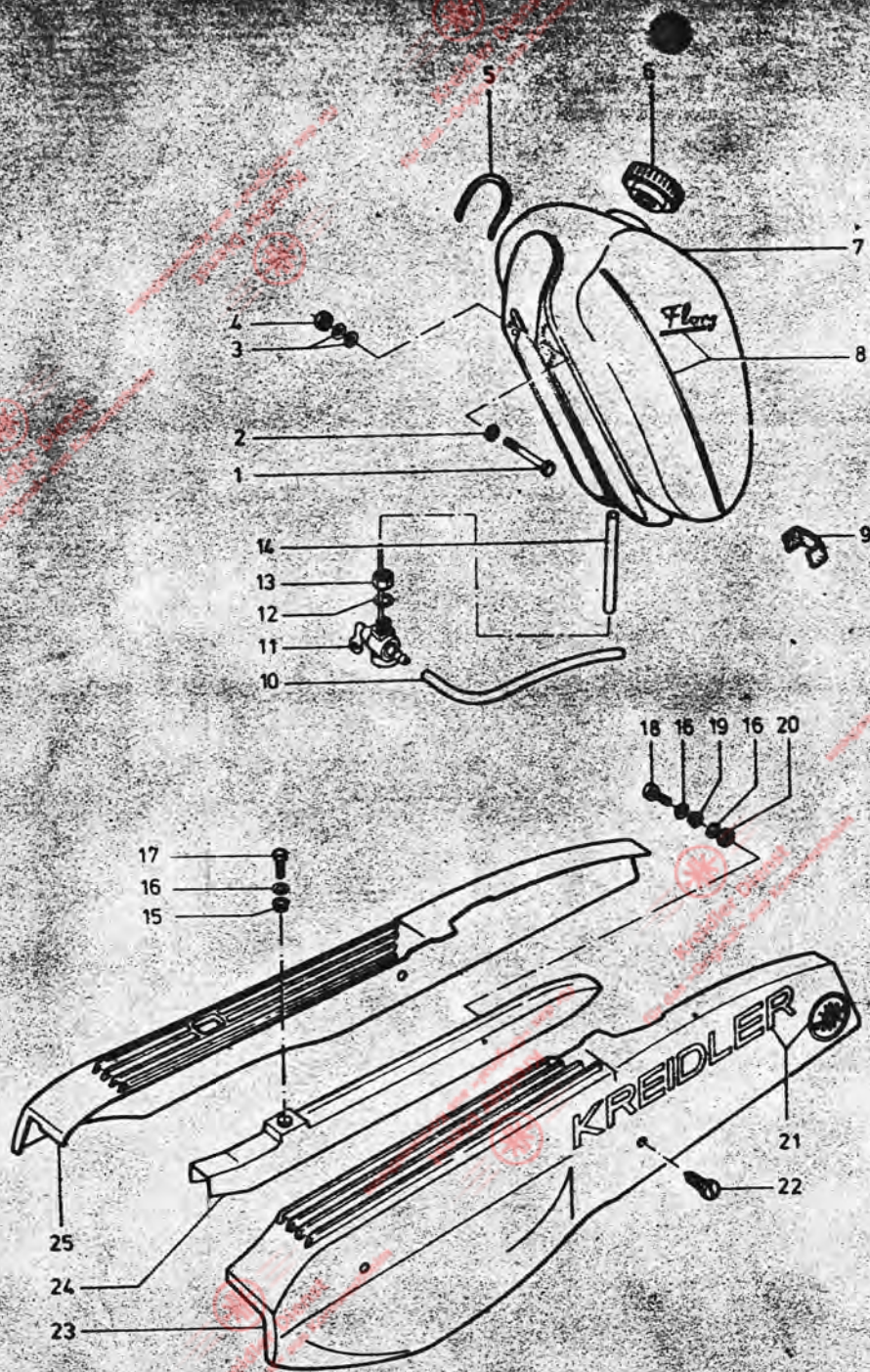
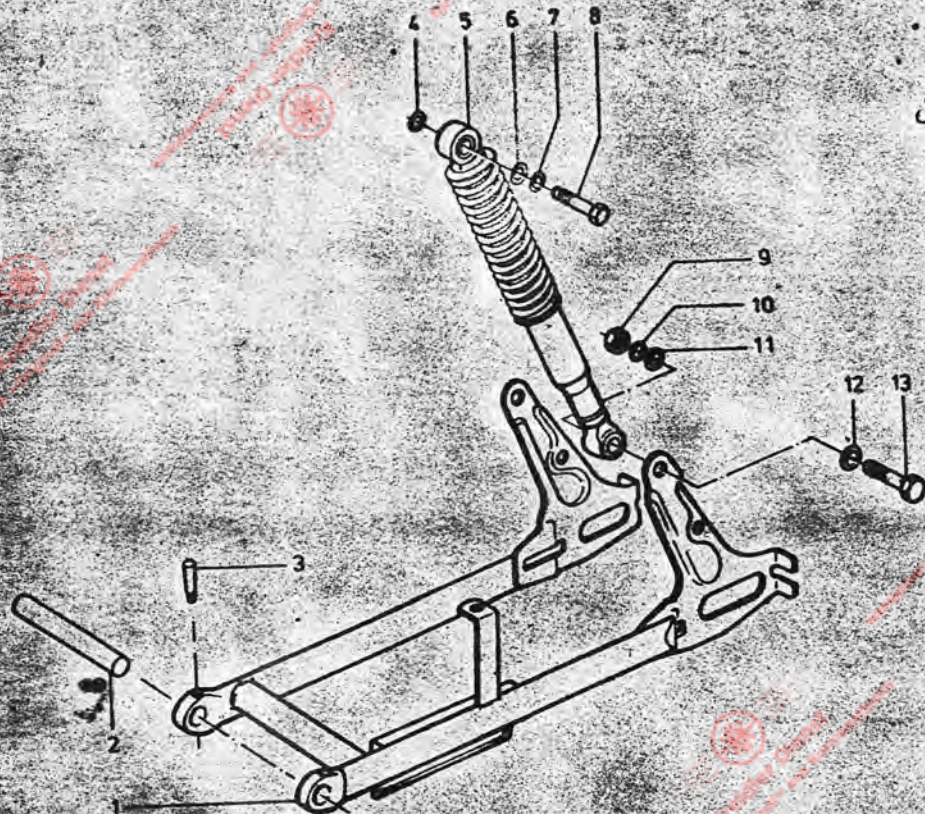

372107

Bild-Nr.	ET-Nr.	Benennung	KM	
			14	15
1	335.03.99	<u>Hinterradschwinge</u>	1	1
2	335.03.85	Achse für Schwingenlagerung	1	1
3	15.08.01	BSA-Keil, vollst.	2	2
4	00.33.53	Scheibe A 8,4 DIN 9021	2	2
5	335.03.97	<u>Sportfederbein</u>		
6	00.33.53	Scheibe A 8,4		
7	00.43.58	Federscheibe B8 DIN 137	4	4
8	00.10.75	Sechskantschraube M8x35 DIN 931	2	2
9	00.20.13	Sechskantmutter M8 DIN 934	2	2
10	00.43.58	Federscheibe B 8 DIN 137	2	2
11	00.30.03	Scheibe B 8,4 DIN 125	2	2
12	00.43.58	Federscheibe B 8 DIN 137	2	2
13	00.10.75	Sechskantschraube M8x35 DIN 931	2	2

Gruppe: Teleskopgabel



Bild-Nr.	ET-Nr.	Benennung	KM 14	KM 15
1	355.42.00	Teleskopgabel, vollst.	1	1
1	355.02.12	Bügel	1	1
2	00.20.10	Sechskantmutter M6 DIN 934	4	4
3	00.43.57	Federscheibe B 6 DIN 137	4	4
4	00.43.57	Federscheibe B 6 DIN 137	4	4
5	00.11.13	Sechskantschraube M6x12 DIN 9334	4	4
6	255.22.17	Deckleiste	1	1
7		Sechskantschraube M8x55 DIN 931	2	2
8	00.43.58	Federscheibe B 8 DIN 137	2	2
9	255.22.15	Halter	2	2
10	00.20.10	Vierkantmutter M8 DIN 557	2	2
11	00.11.55	Sechskantschraube M 8x25 DIN 933	2	2
12	00.30.03	Scheibe A 8,4 DIN 125	2	2
13	355.02.07	Kopflatte	1	1
14	255.22.99	Gabelbrücke Ed. 3554298	1	1
15	15.64.01	Gummitülle	2	2
16	265.03.03	Oese	2	2
17	355.22.93	Standrohr links, mit ange- schweißtem Scheinwerferhalter	1	1
-	355.22.94	Standrohr rechts, mit ange- schweißtem Scheinwerferhalter	1	1
18	355.02.08	Faltenbalg	2	2
19	255.22.06	Federzapfen unten	2	2
20	00.40.55	Zahnscheibe J 6,4	2	2
21	00.17.79	Zylinderschraube M 6x25 Z 5 DIN 912	2	2
22	255.22.12	Druckfedern	2	2
23	355.02.11	Federzapfen oben	2	2
24	355.42.97	Gleitrohr links	1	1
-	355.42.96	Gleitrohr rechts	1	1
-	355.42.01	Dämpfer	2	2
-	00.10.18 001028	Sechskantschraube M6x45	2	2
-	00 29 00	Hutmutter M 6	2	2
-	00 30 02	Scheibe 6,4	2	2
25	01.00.14	O-Ring 20 x 2,5		

455.02.00 Telegabel n. Mod.

Gruppe: Vorderrad-Kotflügel

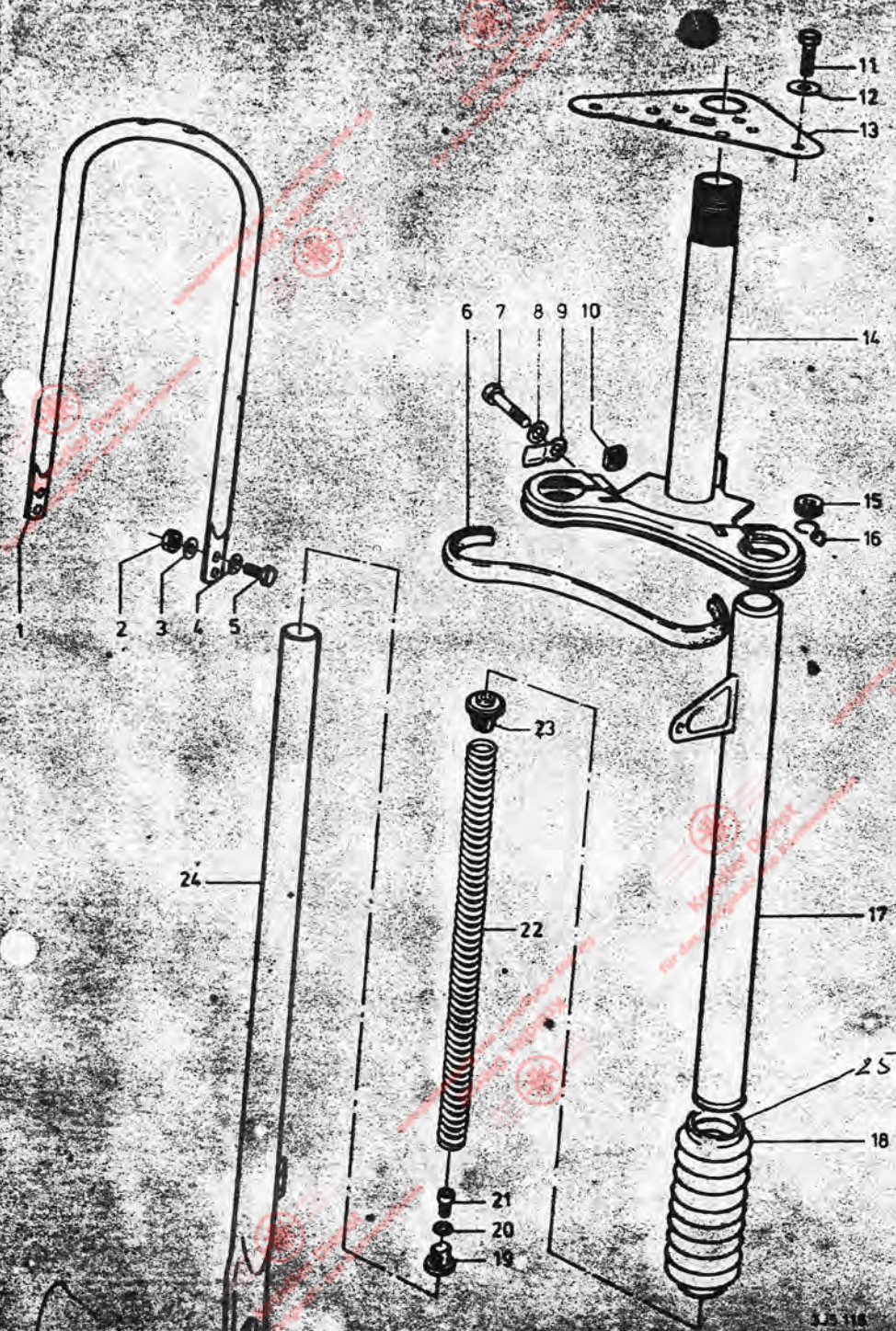

Bild-Nr.	ET-Nr.	Benennung	KM	KM
1	00.16.16	Linsensenkschraube AM 4x20 DIN 964	2	2
2	355.02.12	Bügel	1	1
3	57.05.30	Kotflügelunterlage	1	1
4	355.06.08	Vorderrad-Kotflügel, Nirosta	1	1
-	355.06.07	Vorderrad-Kotflügel, lackiert	1	1
-	355.06.02	Kantenschutzprofil	1	1
5	00.11.13	Sechskantschraube M6x12 DIN 933	2	2
6	00.31.02	Scheibe 6,4 DIN 125	2	2
7	00.43.57	Federscheibe B6 DIN 137	2	2
8	00.29.31	Sechskantmutter NM4 DIN 980	2	2
9	355.06.06	Strebe, hinten	1	1

Gruppe: Lenkerbügel, Gasdrehgriff, Gaszug, Vorderrad-Bremszug

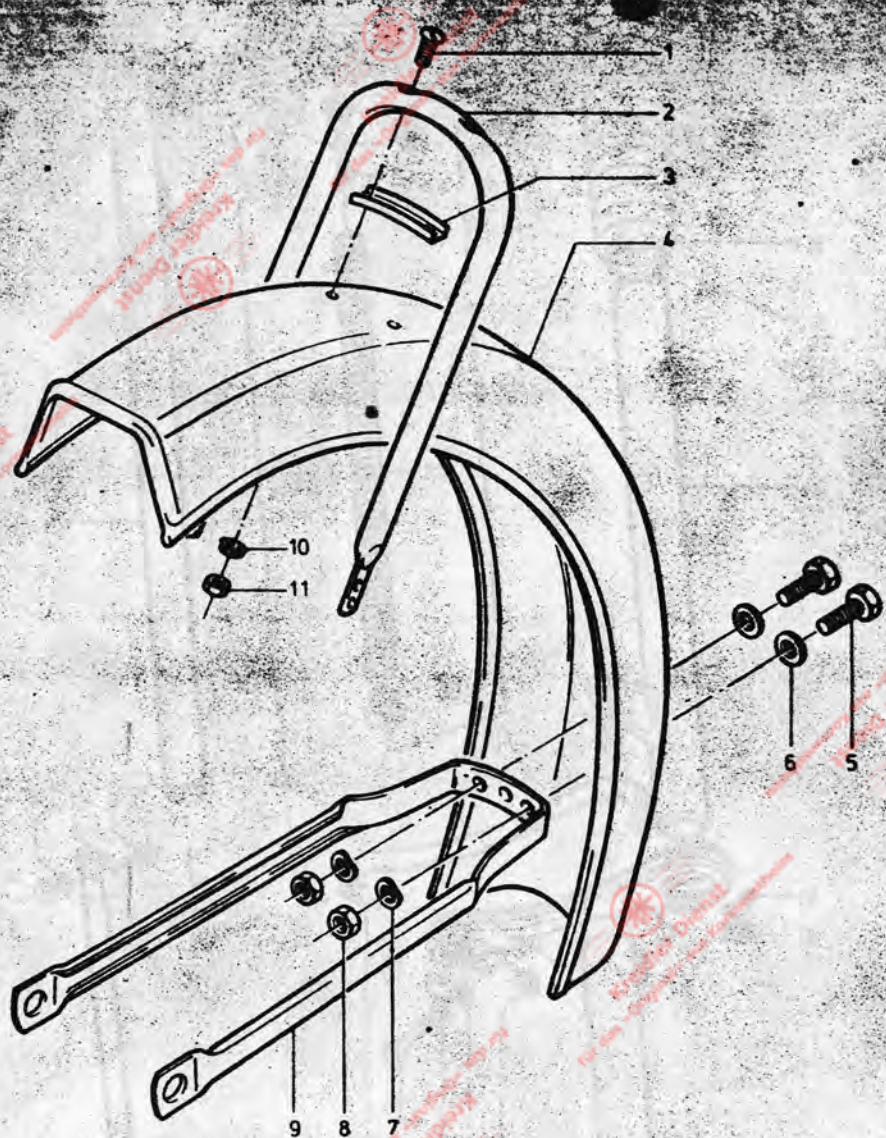

Bild-Nr.	ET-Nr.	Benennung	KM	
			14	15
1	355.03.01	Lenkerbügel	1	-
-	355.03.04	Lenkerbügel	-	1
2	57.07.13	Klemmbügel	2	2
3	57.07.04	Socket	2	2
4	00.43.66	Federscheibe B 7	4	4
5	57.07.05	Sechskantmutter	4	4
6	355.04.99	Gaszug	1	1
7	05.12.04	Löt-nippelaufnahme 051235	1	1
8	355.04.98	Vorderradbremsszug	1	1
-	57.07.98	Gasdrehgriff, vollst.	1	1
9	05.12.45	Griffrohr, vollst.	1	1
10	05.13.47	Bremsfeder	1	1
11	05.12.45	Drehgriffüberzug	1	1
12	05.13.90	Schraube	1	1
-	05.12.74	Mutter	1	1
-	05.13.89	Druckstück	1	1
-	05.12.69	Haltewinkel	1	1
13	05.13.84	Gehäuse	1	1
14	05.10.32	Hebelschraube	1	1
16	05.13.68	Mutter	1	1
17	05.13.73	Hebel	1	1

Gruppe: Kupplungshebel

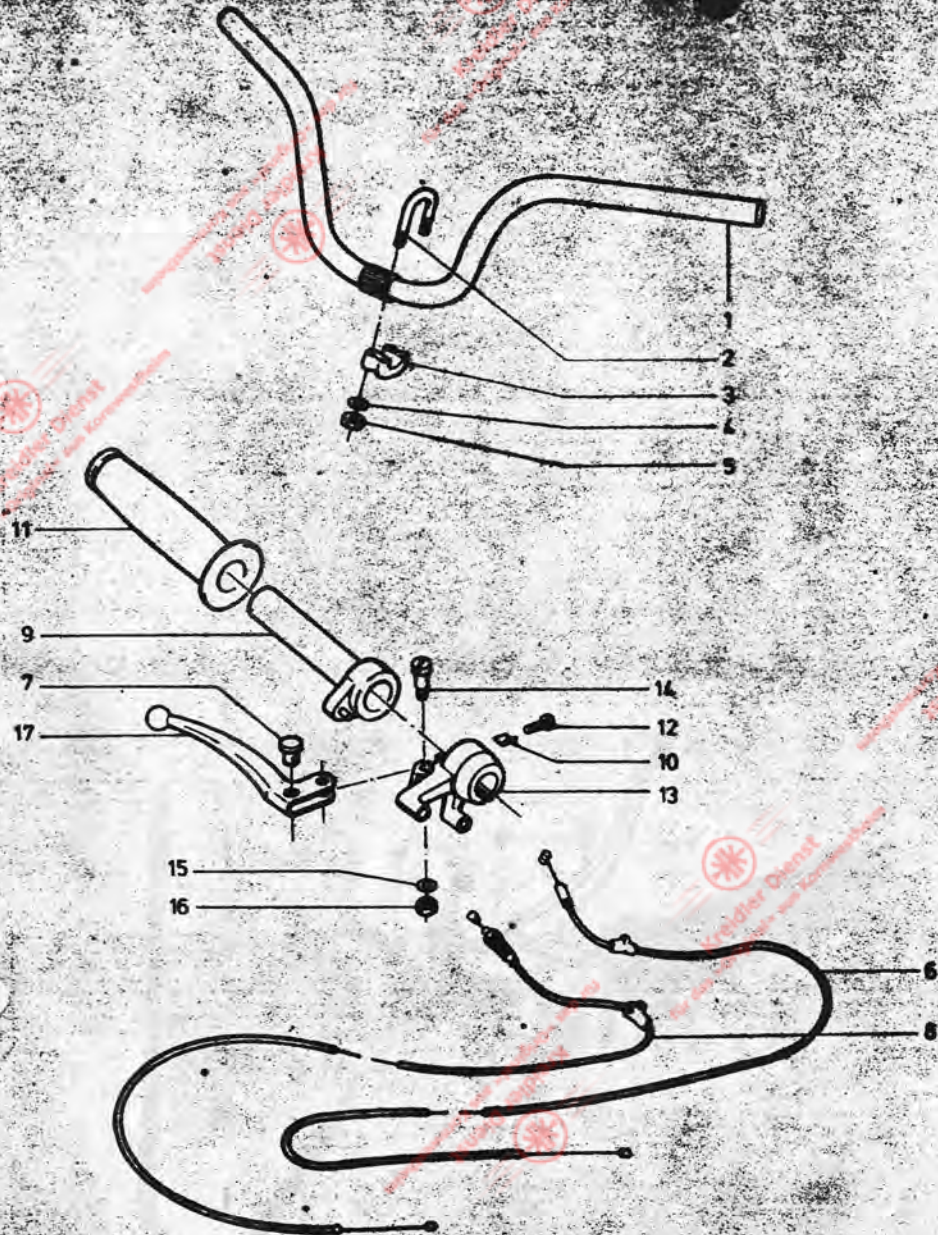

Bild-Nr.	ET-Nr.	Benennung	KM 14	KM 15
-	57.07.99	<u>Kupplungshebel</u> , vollst.	1	1
1	05.13.97	Gelenkstück, vollst.	1	1
2	05.10.17	Schraube <i>Snok</i> Ø 17 23	1	1
4	05.13.67	Hebel	1	1
5	05.10.32	Hebelschraube	1	1
7	05.13.68	Mutter	1	1
9	05.10.99	Löt-nippelaufnahme 05 12 35	1	1
10	57.23.05	Festgriff	1	1
11	355.04.97	Kupplungszug	1	1

Bestimmung: für Schaltung v. Fuss a. Hand Flory 3 Gang

1	15.06.88	Schaltwelle
1	00.48.03	Sicherungscheibe
1	15.01.30	Schalthebel
1	15.01.31	Distanzhülse
1	355.03.99	Schaltdrehgriff
2	355.04.96	Schaltzug
2	355.04.93	Schraubnippel
1	285.00.94	Lenkerschalter
1	15.09.99	Schaltwiderlage

Der alte Kabelstrang wird weiter verwendet.

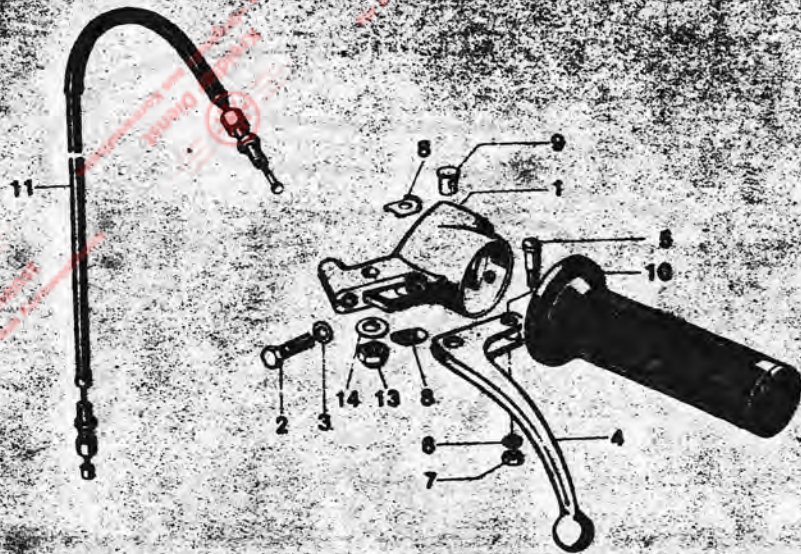
Kreidler Dienst
für den Original- und Kompatibilität

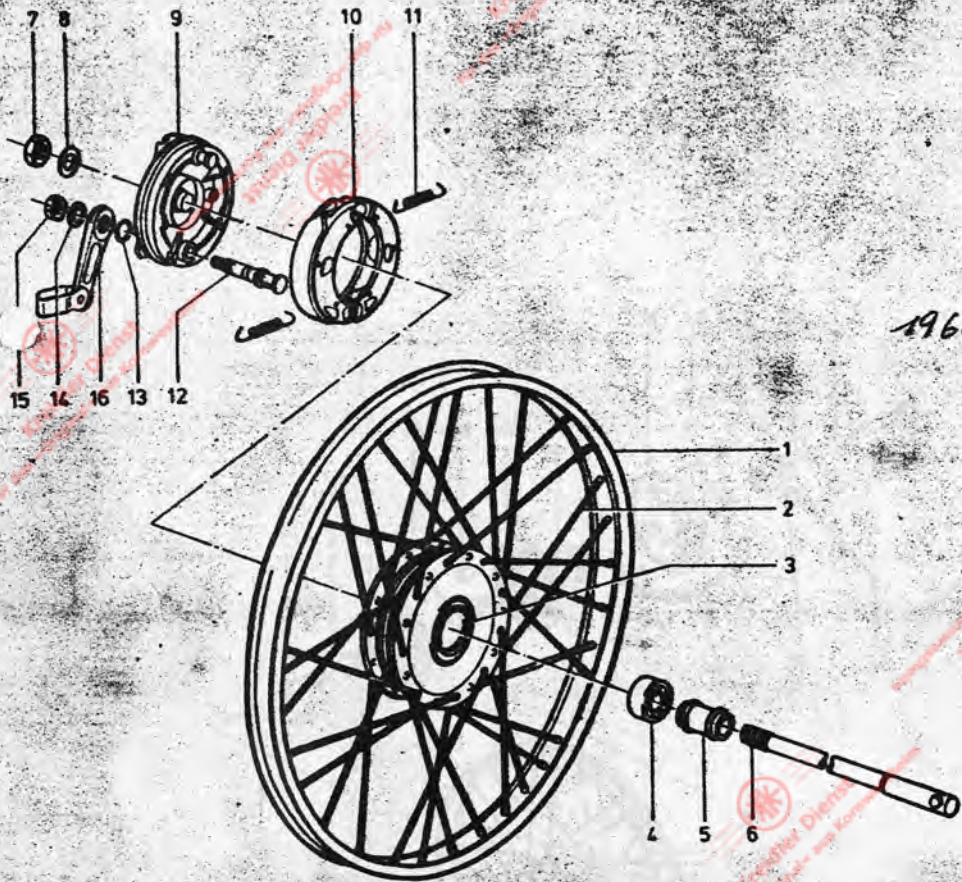

Gruppe: Vorderrad

Bild-Nr.	ET-Nr.	Benennung	KM	
			14	15
-	00.96.14	<u>Drahtreifen 21x2,25</u>	1	1
-	00.96.29	<u>Schlauch 21x2,25</u>	1	1
-	00.96.48	<u>Felgenband</u>	1	1
-	365.01.99	Vorderrad, vollst. o. Bereif.	1	1
1	365.01.05	Tiefbettfelge	1	1
2	67.89.04	Speiche mit Nippel	36	36
-	365.01.98	Vorderrad-Bremsnabe, vollst.	1	1
-	67.05.99	Nabenkörper, vollst.	1	1
3	06.15.62	Nutring	1	1
4	00.61.04	Kugellager 6201/C3 DIN625	2	2
5	06.15.63	Distanzrohr	1	1
6	365.01.01	Vorderradachse	1	1
7	365.01.03	Achsmutter	2	2
-	365.01.02	Kontermutter	1	1
8	365.01.04	Scheibe	1	1
-	365.01.97	Bremsdeckel, vollst.	1	1
9	06.16.00	Bremsdeckel, nackt	1	1
10	06.15.61	Bremsbackenpaar, vollst.	1	1
11	06.15.69	Rückzugfeder	2	2
12	06.15.65	Bremsnocken, vollst.	1	1
-	06.16.02	Unterlegscheibe 0,6 dick	1	1
13	06.15.70	Scheibe 2 dick	1	1
14	06.15.71	Zahnscheibe	1	1
15	06.15.67	Sechskantmutter SW	1	1
16	06.16.01	Bremshebel, vollst.	1	1

- 674997 Verbundrad vorn vollst.
- 061609 Felge Verbundrad

Gruppe: Hinterrad

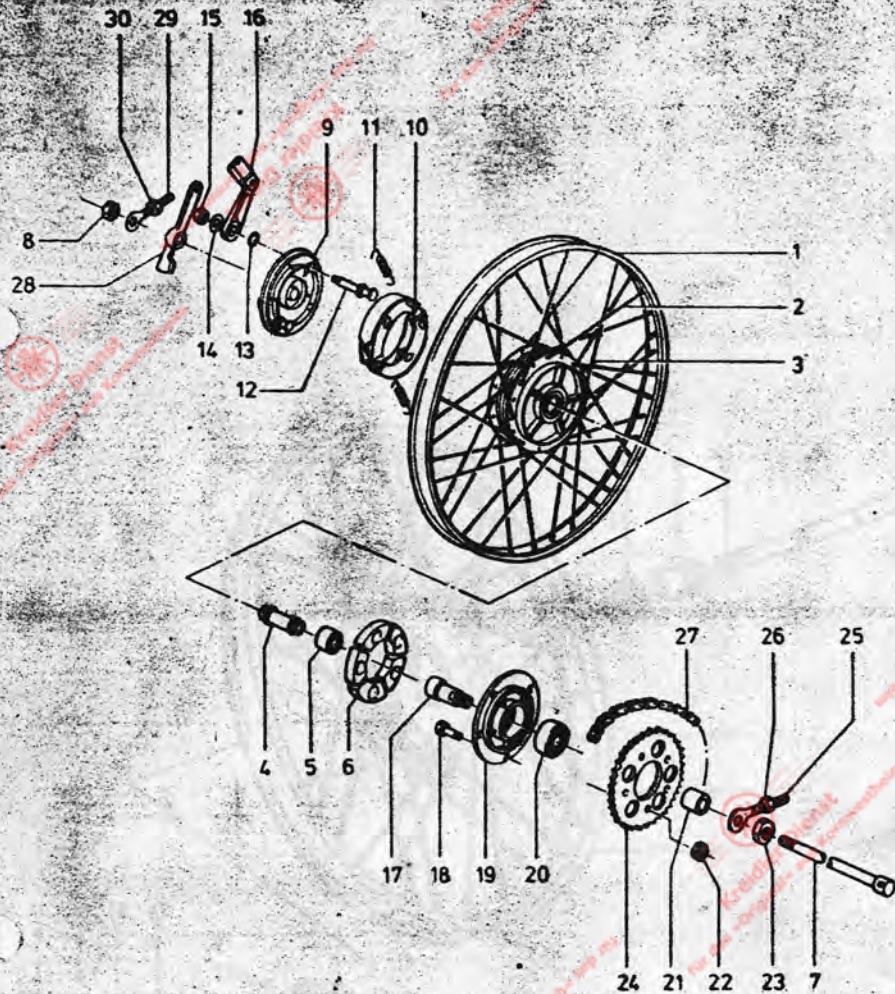

19634 M.B.C.1

Bild-Nr.	ET-Nr.	Benennung	KM 14	KM 15
-	00.96.14	<u>Drahtreifen</u> , 21x2,25	1	1
-	00.96.29	<u>Schlauch</u> 21x2,25	1	1
-	00.96.48	<u>Felgenband</u>	1	1
-	365.02.97	<u>Hinterrad</u> , vollst., ohne Bereifung	1	1
1	365.01.05	Tiefbettfelge	1	1
2	67.90.05	Speiche innen, mit Nippel	18	18
3	67.90.04	Speiche außen, mit Nippel	18	18
-	365.02.93	<u>Hinterradbrensnabe</u> , vollst.	1	1
-	365.02.95	<u>Nabenkörper</u> vollst.	1	1
4	06.15.76	↑Distanzrohr	1	1
5	00.61.04	↑Kugellager 6202/C3 DIN 625	2	2
6	06.15.77	Stoßdämpfer	1	1
7	67.02.02	Steckachse	1	1
8	67.02.03	Achsmutter	1	1
-	365.02.96	<u>Bremsdeckel</u> , vollst.	1	1
9	06.15.78	↑Bremsdeckel, nackt	1	1
10	06.15.61	<u>Bremsbackenpaar</u> , vollst.	1	1
11	06.15.69	↑Rückzugfeder	2	2
12	06.15.65	Bremsnocken, vollst.	1	1
-	06.16.02	↑Scheibe 0,6 dick	1	1
13	06.15.70	↑Scheibe 2 dick	1	1
14	06.15.71	Zahnscheibe	1	1
15	06.17.67	Sechskantmutter SW 17	11	11
16	06.16.01	Bremshebel mit Schlaufe	1	1
17	06.15.73	Stützring	1	1
18	00.10.43	Sechskantschraube M7x32 DIN 931	5	5
19	365.02.94	Zahnkranzträger	1	1
20	00.60.33	↑Kugellager 6004 2 RS/C3 DIN 625	1	1
21	06.15.74	Hülse	1	1
-	00.43.66	Federscheibe B 7 DIN 137	5	5
22	00.20.24	Sechskantmutter M7 DIN 934	5	5
23	06.15.75	Sechskantmutter SW 21	1	1
24	67.90.02	Kettenrad Z = 53	1	1

Gruppe: Hinterrad



Bild-Nr.	ET-Nr.	Benennung	KM	
			14	15
25	365.02.02	Kettenspanner links	1	1
26	00.20.24	Sechskantmutter M7 DIN 934	2	2
-	00.30.11	Scheibe 7,4 DIN 125	1	1
27	335.01.06	Rollenkette 1/2 x 1/4", 94 Glieder einschl. Schloß	1	1
28	67.84.10	Bremshalter	1	1
29	265.02.14	Kettenspanner rechts	1	1
30	00.20.24	Sechskantmutter M7 DIN 934	2	2
-	00.30.11	Scheibe 7,4 DIN 125	1	1

- 674897 Verbundrad Hint vollst
- 00.61.04 Radlager
- 06.15.76 Dist. Rohr
- 06.16.09 Felge Verbundrad

Gruppe: Tachometeranlage, Kabelstrang

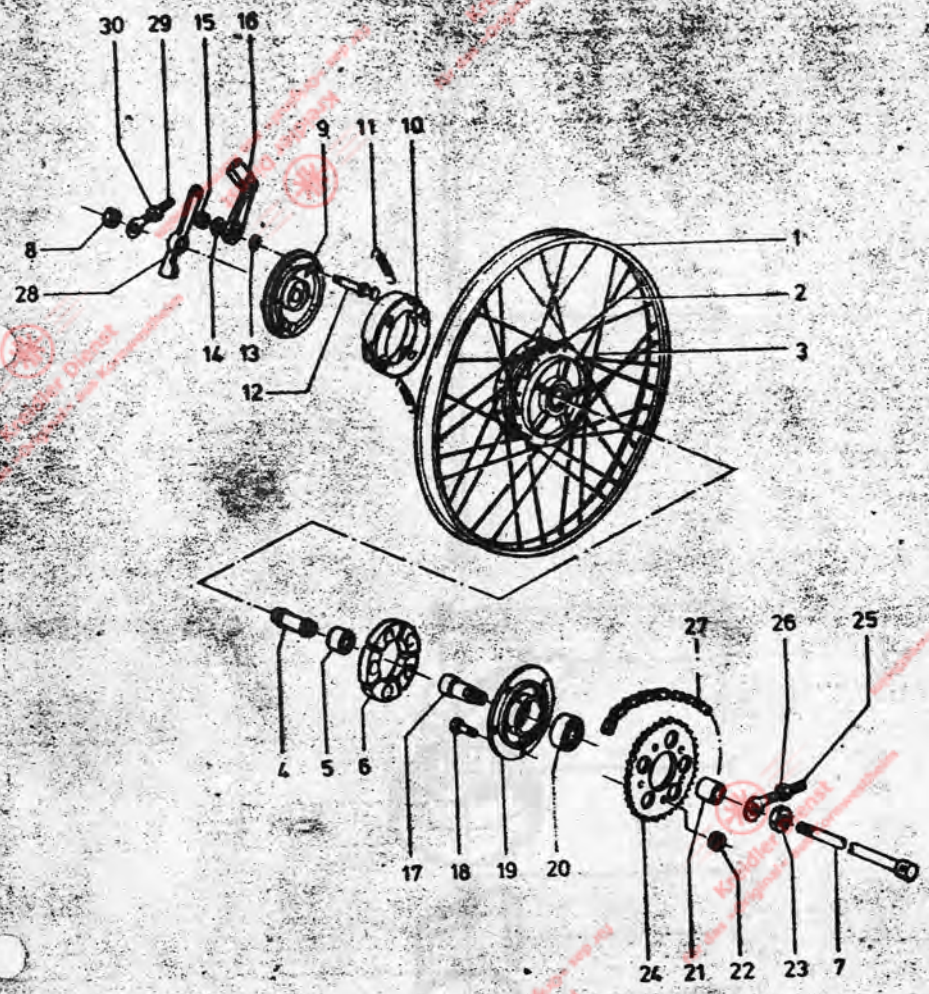

Bild-Nr.	ET-Nr.	Benennung	KM	
			14	15
		092117 ab 1980 092121		
1	27.78.08	Tachometer 60 ϕ , vollst..	1	1
-	27.78.03	Dichtungsring	1	1
-	87.81.17	Lampenfassung 2-polig	1	1
2	27.78.17	Bügel	1	1
3	27.08.02	Sechskantmutter	1	1
4	27.78.37	Gehäuseoberteil	1	1
5	27.78.39	Ring	1	1
6	27.78.38	Gehäuseunterteil	1	1
7	365.03.01	Instrumententräger	1	1
-	255.04.11	Spannring	1	1
-	57.64.01	Tülle	1	1
8	00.19.31	Blechschaube B 4,2x9,5 DIN 7976	2	2
9	27.78.96	Tachometerwelle	1	1
10	27.78.90	Nabenantrieb	1	1
-	08.17.71	Glühlampe J 6V 0,6W	1	1
-	87.81.85	Kabelstrang zum Anbautacho	1	1

Gruppe: Elektrische Anlage/Scheinwerfer,
Kabelstrang

Bild-Nr.	ET-Nr.	Benennung	KM 14	KM 15
	08.18.27	<u>Scheinwerfer, vollst.</u>	1	1
-	385.00.96	<u>Scheinwerfereinsatz, vollst.</u>	1	1
1	08.18.33	Glashaltering	1	1
2	08.17.77	Schraube	1	1
3	08.17.27	U-Scheibe	1	1
4	08.18.32	Leuchteinheit	1	1
5	08.18.35	Klemmfeder	5	5
-	08.18.09	Lampenfassung	1	1
-	08.18.10	Zugfeder f. Lampenfassung	1	1
6	87.83.02	Glühlampe 285.00.71	1	1
9	385.00.96	Scheinwerfergehäuse 385.00.96	1	1
-	00.11.16	Sechskantschraube M6x16	2	2
-	00.43.57	Federscheibe B 6	2	2
-	385.00.89	Kabelstrang zum Scheinwerfer	1	1
-	87.71.95a	Massekabel f. Scheinwerfer	1	1
	38500 90	Kabelstrang 2. Scheinw. J- Blinker - Nachl.	1	1

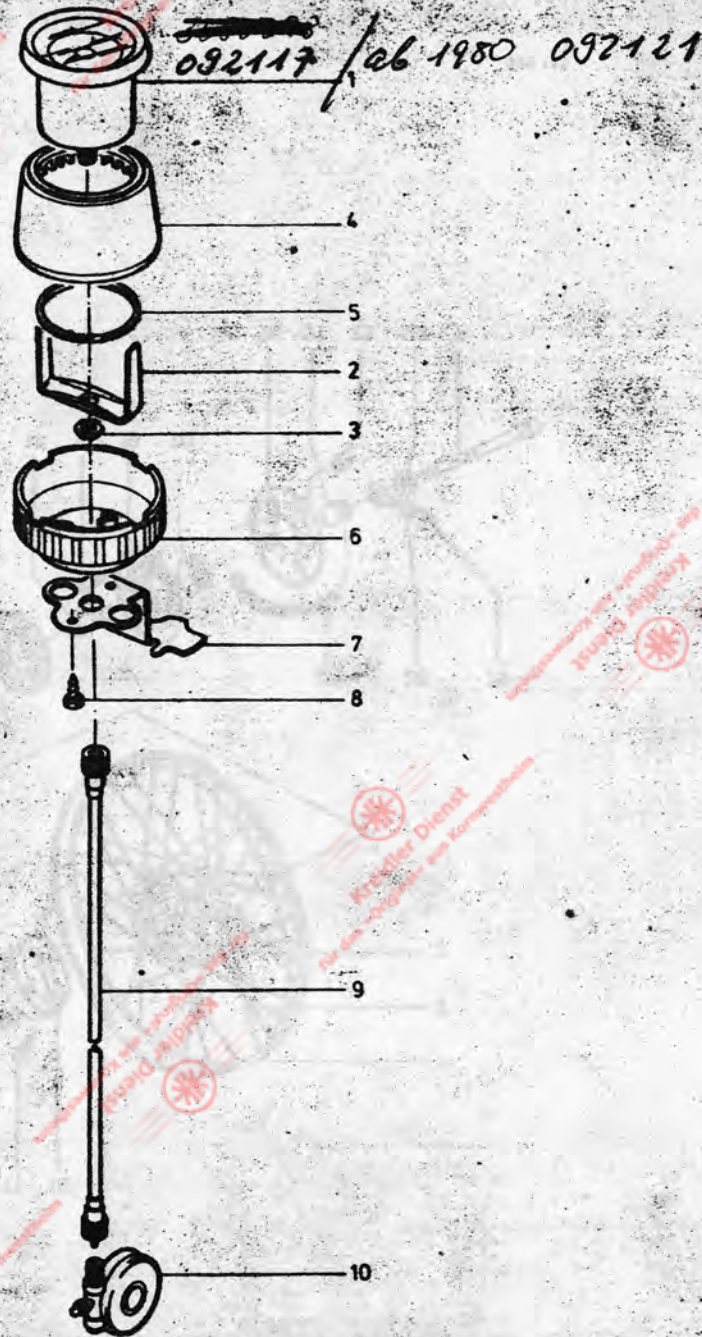
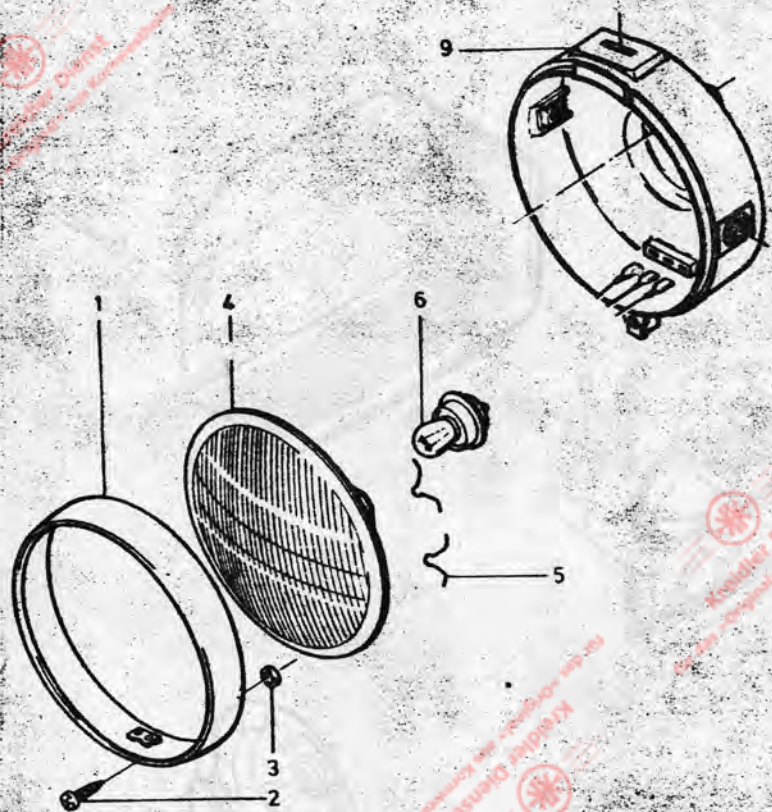

Gruppe: Elektrische Anlage/Schnarre, Rücklicht



Bild-Nr.	ET-Nr.	Benennung	KM 14	KM 15
1		Sechskantschraube M6x	1	1
2		Scheibe	2	2
3	85.00.66	Wechselstromschnarre 87.81.87	1	1
4		Federscheibe	1	1
5		Sechskantmutter	1	1
6	00.20.19	Sechskantmutter M6	2	2
7	00.43.57	Federscheibe B 6	2	2
8	00.33.55	Scheibe A 6,4	2	2
9		Sechskantschraube M6x25	2	2
-	87.01.79	Schluss-Brems-Kennzeichen-Leuchte, vollst.	1	1
10	87.87.01	Gehäuse	1	1
11	87.01.39	Lampenträger	1	1
12	87.81.42	Lichtaustritt	1	1
13	87.81.43	Linsenschraube	2	2
14	87.81.44	Scheibe	2	2
-		Glühlampe 6 V 5 W	2	2
-	385.00.87	Kabelstrang z. Rückleuchte	1	1
-	87.81.72	Massekabel f. Rückleuchte	1	1
-	87.71.73	Massekabel f. Rückleuchte	1	1

Gruppe: Elektrische Anlage/Lenkerschalter, Blinkanlage

Bild-Nr.	ET-Nr.	Benennung	KM	
			14	15
385.00.83		Lenkerschalter	1	1
00 1707		Zylinderschraube M4x10	1	1
87.81.78		Blinkerschalter	-	1
87.81.69		Sockel	-	1
00 1930		Sechskantblechschraube	-	1
385.00.90		Kabelstrang f. Blinkanlage, vollst.	-	1
97.13.16		Steckhülsegehäuse	-	1
385.00.91		<u>Blinkbaustein</u>	-	1
97.03.15		Unterlage	-	1
37.81.01		Gummiring	-	1
385.00.85		<u>Blinker vorn, vormontiert</u>	-	2
385.00.87		Blinkerhalter	-	2
97.13.50		Blinkleuchte, vollst.	-	2
09.03.27		Lichtaustritt	-	2
09.03.28		Lampenträger	-	2
09.03.26		Gehäuse	-	2
09.03.23		Kleinschelle	-	2
09.03.24		Zahnscheibe	-	2
09.03.25		Sechskantblechschraube	-	4
09.03.20		Schraube f. Lichtaustritt	-	2
09.03.21		Scheibe f. Lichtaustritt	-	2
		Glühlampe G 6 V 10 W	-	2

285.08.08 Blinkerhalter R.
285.08.10 Blinkerhalter L.

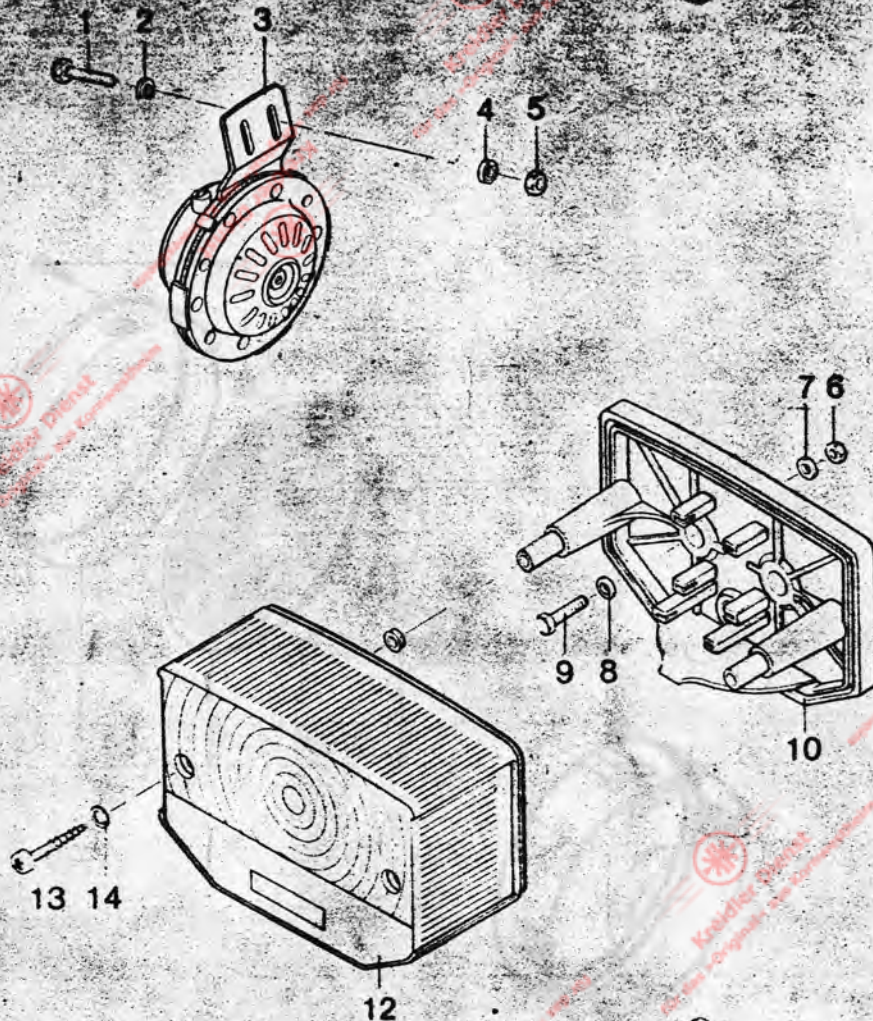
Gruppe: Elektrische Anlage/Lenkerschalter, Blinkanlage

Bild-Nr.	ET-Nr.	Benennung	KM	
			14	15
385.00.88		Blinker hinten, vormontiert	-	1
97.03.47		Blinkerhalter, hinten	-	1
97.13.50		Blinkleuchte, hinten, vollst. (Einzelteile s. Pos.)	-	1
385.00.84		Kabelstrang f. Blinker, hinten	-	1
255.04.11		Spannring	-	1
385.00.04		Kabelbinder (Kabelstrang an Gepäckträger)	-	2
385.00.05		Flachstecker (am Gepäckträger)	-	2
87.77.52		2-fach Steckverteiler	-	2
		Leistungsverbinder B 3 (Motor)	-	1
		Leistungsverbinder B 4 (Scheinwerfer)	-	1

Gruppe: Sortimente

Bild-Nr.	ET-Nr.	Benennung	KM	
			14	15
00.01.107		Satz Radialdichtringe, vollst.	1	1
00.77.50		Radialdichtring 15x24x7 DIN 3760	1	1
00.76.55		Radialdichtring 14x22x5 B1	1	1
00.76.53		Radialdichtring 17x28x8	2	2
00.76.51		Radialdichtring DC 20x30x4/1	1	1
00.77.51		Radialdichtring 20x30x7 DIN 3760	1	1
00.01.69		Satz Kugellager, vollst.	1	1
00.63.00		Kugellager B0 17, DIN 615	2	2
00.61.31		Kugellager 6004/C3 DIN 625	1	1
00.61.00		Kugellager 6201/C 3 DIN 625	1	1
00.61.01		Kugellager 6202/C 3 DIN 625	1	1
00.61.30		Kugellager 6302/C 3 DIN 625	1	1
00.01.106		Satz Dichtungen, vollst.	1	1
15.21.20		Gehäusedichtung	1	1
15.61.03		Gehäusedichtung	1	1
15.10.02		Dichtung für Gehäusedeckel	1	1
15.63.02		Dichtung für Saugleitung	1	1
15.63.64		Dichtung für Saugleitung	1	1
15.03.04		Zylinderfußdichtung	1	1
15.63.64		Fußdichtung	1	1
15.03.05		Zylinderkopfdichtung	1	1
15.13.05		Zylinderkopfdichtung (Alu)	1	1
00.70.01		Dichtring C 12x16 DIN 7603	2	2
00.70.08		Dichtring C 6x 10 DIN 7603	2	2
15.51.04		Rundschnurring für Gehäuse links	1	1
00.01.67		Rundschnurring	1	1
33.30.01		Rundschnurring R 14-2	1	1
1523 15		Ausgedichtung		

Gruppe: Sortimente

Bild-Nr.	ET-Nr.	Benennung	KM	
			14	15
	01.10.01	Dichtung	1	1
	15.51.02	Dichtring 22x2	1	1
	15.06.27	Dichtscheibe	1	1
	00.70.22	Dichtring C 14x18	1	1
	00.71.00	Runddichtung 19x1,5	1	1
	00.70.24	Dichtring A 28x33 DIN 7603	1	1